

# بازار چرم و کفش

ماهنامه اقتصادی-خبری، آموزشی و اطلاع‌رسانی / شماره مجوز ارشاد: ۲۲۵۹-۱۲۵ / آبان ۱۴۰۲  
شماره استاندارد بین‌المللی: ۰۹۸۰-۱۷۳۵ / شماره ۲۲۴ / قیمت ۵۰۰۰ تومان

۲	سخن سردبیر	میدان داری نسل جوان و لزوم آموزش‌های صنعتی
۳	گفت و گو	نمایشگاه مترکس نماد خودباوری صنعت کفش کشور
۶		می‌خواهیم با تمهیداتی قیمت محصول نهایی را پایین بیاوریم
۷		جوانگرایی در اتحادیه کفشان اسلامشهر
۸		سال آینده بازار خوبی داریم
۱۰	اخبار	اخبار داخلی
۱۲	پسند روز	همه چیز در مورد برند نیوبالانس
۱۶	کاریکاتور	هنر متقاعد کردن مشتری
۱۷	پسند روز	خلاقیت محدودیت ندارد
۲۵	چرم	چرم سازی در ایران
۲۸	پسند روز	پایپوش هوای نامساعد
۳۰	فناوری	کوملر: سازنده تجهیزات برش برای صنعت چرم
۳۲	نمایشگاه	برنامه نمایشگاه‌های چرم و کفش



توزیع در سراسر ایران و خارج از کشور

صاحب امتیاز و مدیر مسئول  
امیر هوشنگ وطن دوست

مدیر اجرایی  
حمید نصیری

تحریریه  
حسن سلاطینی  
بهار کدخدا زاده

بازرگانی  
بهرام مرادی  
رویا طهماسبی  
فائزه بابازاده

چاپ:  
آفرنگ

اینستاگرام



@charm\_kafsh\_magazine  
bazarcharmokafsh

بازار چرم و کفش مجله ای است مستقل که به هیچ نهاد  
و یا انجمنی وابسته نیست.  
بازار چرم و کفش در پذیرش و ویرایش مطالب آزاد است.  
مقالات مندرج لزوماً نظر گردانندگان مجله نیست.  
استفاده از مطالب بازار چرم و کفش در سایر نشریات  
با ذکر ماخذ مجاز است.

نشانی: تهران، میدان سپاه، خیابان باباخانلو (سرباز)  
کوچه وهمنی، پلاک ۱۲، واحد ۲

کد پستی: ۱۶۱۹۶۸۵۴۱۴  
تلفن: ۰۲۱-۷۷۶۲۸۰۸۵-۶  
فاکس: ۰۲۱-۷۷۶۲۸۰۸۷

www.leatherandshoe.ir  
a.vatandoost@gmail.com

## عضویت رایگان دریافت مجله الکترونیکی بازار چرم و کفش

برای دریافت نسخه‌های الکترونیکی مجله، عدد ۴ لاتین را  
به شماره ۰۲۱-۷۷۶۲۸۰۸۵ پیامک نمایید  
ما همیشه و همه جا با شما همراهیم

■ حمید نصیری

## میدان داری نسل جوان و لزوم آموزش‌های صنعتی

■ در سال‌های دهه ۸۰ نسل‌های جدیدی پا به میدان گذاشتند و حرفه و کسب پدران خود را پیشه کردند، پدران با تجربه‌ای که عمری مشغول تولید و تجارت بودند خود را بازنشسته دیدند و با اجازه به جوانان، کم‌کم خود را از فضای تولید دور کردند. با ورود جوانان ایده‌های کسب و نیز به روز شد و فضای مجازی تحولات عمیقی در حوزه تجارت ایجاد کرد. جوانان هر چقدر ایده‌های نوینی داشته باشند اما از آموزش بی‌نیاز نیستند.

در این راستا در سال‌های اخیر گام‌های مثبتی از سوی اتحادیه‌های کفایشان تهران و تبریز برداشته شده است و شاهد برگزاری سمینارهای آموزشی طراحی و مدل‌گیری در حاشیه برپایی نمایشگاه تهران بوده‌ایم.

اما واقعیت امر، کافی نبودن این آموزش‌هاست. خوشبختانه در چند دوره برگزاری این کلاس‌ها شاهد استقبال داوطلبان بوده‌ایم که فضا را برای برگزاری دیگر دوره‌ها مساعدتر ساخته است.

برگزاری این کلاس‌ها به انتقال تجربیات، پرورش استعدادها و پرورش نسلی از نیروی کاری باسواد و متخصص می‌انجامد. اتحادیه‌ها با دعوت از اساتید داخلی و خارجی و برگزاری مستمر این کلاس‌ها می‌توانند نقش بزرگی را در محدوده اختیارات قانونی خود ایفا کنند.

به واقع این تنها نقش آن‌ها نیست بلکه باقیات صالحاتی است برای اعضای هیئت مدیره اتحادیه‌ها در دوره ۴ ساله خود.

## نمایشگاه مترکس نماد خودباوری صنعت کفش کشور



■ حمید نصیری

در آستانه برگزاری اولین دوره نمایشگاه بین‌المللی مترکس ویژه مواد اولیه، ماشین آلات، تکنولوژی، چرم و صنایع وابسته کفش در قم گفتگویی داشتیم با جواد شعبان زاده مدیر برگزاری نمایشگاه های قم شوز و مترکس و عضو هیئت مدیره جامعه صنعت کفش ایران که در ادامه ماحصل این گفتگو رات می خوانید:



**استقبال از نمایشگاه مترکس چگونه بوده است؟**

علی الرغم ذهنیتی که داشتیم استقبال گسترده ایی از مترکس شد. در این نمایشگاه شرکت های خارجی در حوزه ماشین آلات، چرم، مواد اولیه و مکمل ها حضور دارند حتی شرکتهایی از چین، ایتالیا، آلمان و ترکیه غرفه دارند و آخرین دستاوردهایشان را ارائه می دهند. بین ۲۵۰ تا ۳۰۰ شرکت کننده در این نمایشگاه غرفه اجاره کرده اند.



**از چه زمانی به فکر تفکیک نمایشگاه در دو حوزه محصولات آماده و مواد اولیه افتادید؟**

تصور اولیه این بود یک سالن داشته باشیم اما بعد از استقبالی که از قم شوز شد و سرویس دهی خوبی که به غرفه داران و بازدیدکنندگان شد، اعتمادی بین فعالان صنعت کفش از ما بوجود آمد. این نمایشگاه را پرکاربرد دیدند و از دل نمایشگاه قم شوز این نمایشگاه بوجود آمد.



**اولین دوره نمایشگاه در چه ابعاد و مساحتی برگزار خواهد شد؟**

فضای نمایشگاهی حدود ۱۷۰۰۰ مترمربع وسعت دارد که نزدیک به ۲۰۰ شرکت از تمامی صنایع وابسته، ماشین آلات، تکنولوژی در مترکس افتخار میزبانی به ما داده اند.



**چه امتیاز و قابلیت برای مترکس می بینید؟**

ما مترکس را نماد خودباوری صنعت کفش کشورمان می دانیم. وقتی در مقام مقایسه برمی آییم می بینیم آنچنان هم عقب نیستیم. شرکت هایی که در مترکس حضور دارند شرکت هایی هستند که سهم زیادی در تولید کفش دارند و نوید بخش این مژده هستند که در آینده همتراز کشورهای دنیا بشویم.



**آیا برنامه ای برای برگزاری هر نمایشگاه**

**در دو فصل همچون نمایشگاه های معتبر کفش در بهار و تابستان و پاییز و زمستان دارید؟**

در حال حاضر در ابتدای راهیم. با پشتکار صنعت گران کشورمان شروع خوبی داشته ایم و همه کارها را با نظرسنجی و مشورت فعالان صنف و صنعت انجام می دهیم. و

اگر استقبال خوبی شود حتما به فکر برگزاری هر نمایشگاه در دو فصل خواهیم بود و از گام برداشتن در مسیر برپایی بهتر نمایشگاه دریغ نخواهیم کرد.



**اطلاع رسانی و تبلیغات از این نمایشگاه به چه شکل بوده است؟**

ما با تعامل خوبی که با اتحادیه های تهران، اصفهان، مشهد و هیدج داریم برای بازدیدکنندگان این استان ها هزینه ترانسفر و دو روز اقامت را پرداخت می کنیم، چیزی بالغ بر ۱۰۰۰ نفر را دعوت کرده ایم.

**شرکت هایی که در مترکس حضور دارند شرکت هایی هستند که سهم زیادی در تولید کفش دارند و نوید بخش این مژده هستند که در آینده همتراز کشورهای دنیا بشویم**



کردند. از نوع فعالیت و تولیداتمان آنها کاملاً شگفت‌زده بودند. ما گام‌هایی در جهت اعتماد سازی و معرفی بازار ایران برداشتیم که خیلی خوب بود. صاحبان صنعت کفش کشورمان باید صبوری داشته باشند. در حوزه صادرات باید مطالعاتی و علمی کار کنیم، در بحث آموزش عقب هستیم. تشکله‌ها و اتحادیه‌ها در این ۵ استان باید پای کار بیایند تا بتوانیم با صدای واحد پرچم‌دار صادرات کفش باشیم.

از کشورهای روسیه، پاکستان، سوریه، هند و ونزوئلا هم در این بین هستند و میهمان مترکس هستند و از تبلیغات دیواری، فضای مجازی و رسانه‌ها کمک فراوانی گرفته‌ایم.

**برنامه های صادرات محور کفش ماشینی قم  
برای یکسال آتی چیست؟**



در نمایشگاه قم شوز سال قبل ۴۸۶ نفر از ۳۴ کشور بازدید

## گفت و گو با رئیس جدید اتحادیه کفاشان اسلامشهر

## می خواهیم با تمهیداتی قیمت محصول نهایی را پایین بیاوریم



سعید خاکسار

سعید خاکسار با ۴۱ سال سن و نزدیک به سی سال فعالیت در حوزه تولید کفش اخیراً به ریاست اتحادیه کفش، کیف و کمر بند اسلامشهر انتخاب شده است. با وی در دفتر اتحادیه کفاشان اسلامشهر واقع در اتاق اصناف این شهرستان به گفت و گو نشستیم.

## با توجه به ترکیب جدید هیات مدیره آیا برنامه های جدیدی را هدف گذاری کرده اید؟



انشالله با کمک اعضای اتحادیه قبل بنا داریم به وضعیت تولیدکنندگانی که مشغول به فعالیت می باشند و جواز کسب ندارند سر و سامان دهیم. الان بخاطر تحریم قیمت مواد اولیه بالاست. بفریم مواد اولیه را با قیمت های پایین تر خرید کنیم و در اختیار تولیدکنندگان قرار دهیم تا قیمت محصول نهایی هم پایین بیاید.

## مختصری درباره تعداد اعضای صنفی و تولیدی و فعالیت های قبلی اتحادیه بفرمایید؟



در دوره جدید ۵ نفر از عضو هیئت مدیره جدید هستیم. بنده سعید خاکسار که رییس اتحادیه هستم، پوریا دهقان نایب رییس اول، مرتضی قنبرزاده نایب رییس دوم، حمید محمدی دبیر اتحادیه و خانم فریبا هاشمی خزانه دار. در حدود ۸۰۰ نفر هم عضو داریم و در مجموع حدود ۱۰۰۰ تولید کننده کفش در اسلامشهر مشغول بکارند.

## وضعیت بازار شب عید امسال را چگونه ارزیابی می کنید؟



به واقع از زمان کرونا بازار وضعیت خوبی ندارد و بخاطر تحریم ها، کمبود مواد اولیه، نوسانات ارز و غیره تولیدکنندگان دچار مشکلات زیادی هستند و خیلی ها کارگاه های خود را تعطیل کرده اند. پارسال شب عید مواد پیو نبود و خیلی از تولیدی ها دو ماه زودتر تعطیل کردند. با کوچکترین تغییر در قیمت دلار کلی به قیمت مواد اولیه اضافه می شود. الان هم دچار کمبود مواد اولیه هستیم. در نتیجه چه الان و چه شب عید بازار خوبی نداریم.

## چه توصیه ای به اعضای خود برای توسعه فعالیت هایشان در سال آتی دارید؟



توصیه من این است که دوستانی که جواز ندارند برای کسب جواز اقدام کنند. ما در حال مکاتبه با دارایی هستیم تا نسبت به درآمدشان مالیات بگیرند، الان دارایی نسبت به کارکرد تولیدی ها مالیات می گیرد در صورتی که مالیات باید بروی درآمدها اعمال شود.

در حال حاضر تولید کنندگانی که مشکل نداشتن جواز کسب و یا مشکل مالیاتی و بیمه دارند بصورت غیرمجاز در زیرزمین مساجد و یا در خانه ها مشغول به کارند و از حق قانونی خود بهره ای نمی برند در صورتی که اگر جواز کسب داشته باشند، اتحادیه می تواند خدمات بهتری به تولیدکنندگان ارائه دهد.

## باتوجه به اینکه اسلامشهر قطب تولید کفش ورزشی و اسپرت است، آیا برنامه های جانبی مثل برگزاری کلاسهای آموزشی برای تولیدکنندگان دارید؟



در دوره های قبل چندین نوبت کلاسهای اپراتوری در ماشین سازی اسدی و ماشین سازی نظری برگزار شد، در دوره جدید هم برگزاری کلاسهای طراحی و مدلسازی کفش های ورزشی خواهیم داشت که به زودی اطلاع رسانی می شود. ما از اساتید برتر کشور ترکیه هم برای تدریس دعوت کرده ایم. البته باید اذعان کرد در برگزاری اینگونه کلاسها اتحادیه تهران پیشرو بوده است.

گفت و گو با نایب رییس اول اتحادیه کفاشان  
اسلامشهر

## جوانگرایی در اتحادیه کفاشان اسلامشهر



پوریا دهقان

پوریا دهقان، نایب رییس اول اتحادیه اسلامشهر  
۳۲ سال سن دارد و تحصیلاتش در حوزه مدیریت  
است وی ۱۵ سال است که وارد صنعت کفش شده  
است. گفتگوی ما را با وی در ادامه می‌خوانید:

با توجه به اینکه اعضای جدید  
اتحادیه اسلامشهر و خود شما از نسل  
جوان می‌باشید. نظر تان را نسبت به جوانگرایی  
بفرمایید؟

تقریباً اعضای هیئت مدیره جدید همگی از نسل  
جوان می‌باشند و خوشحالیم که همگی جوانیم و  
همه باهم رشد می‌کنیم و انگیزه بالایی داریم برای  
رشد صنعت کفش اسلامشهر.

می‌دانیم که اتحادیه اسلامشهر در  
امور خیریه و ارسال کفش به مناطق  
محروم فعال است، مختصری در این خصوص  
بفرمایید.

تشکر و قدردانی ویژه از هیئت مدیره قبلی اتحادیه  
که باعث و بانی این امر خیر شدند بخصوص پدرم که  
با کمک و حمایت تولیدکنندگان اسلامشهر سال ۹۷  
همزمان با زلزله سرپل ذهاب ۳۰/۰۰۰ جفت کفش  
از تولیدکنندگان کفش‌های ورزشی جمع‌آوری و  
به مناطق زلزله زده ارسال شد. در زلزله خوی نیز  
۲۰/۰۰۰ جفت کفش با همکاری اتحادیه و موسسه  
طلوع بی نام و نشان‌ها جمع‌آوری و ارسال شد.  
در مرحله سوم نیز ظرف کمتر از یک ماه ۲۰/۰۰۰  
جفت کفش برای مناطق محروم سیستان و بلوچستان  
جمع‌آوری و ارسال شده است.

در صحبت‌هایتان به نادیده گرفته  
شدن تولیدکنندگان کفش‌های  
ورزشی اسلامشهر اشاره کردید، دقیقاً  
منظور تان چیست؟

سه‌میه بندی مواد اولیه، کمبود و گرانی مواد اولیه،  
کم توجهی مسئولان به تولیدات بومی منطقه در  
سنوات گذشته و مشکلات گمرکی کار را برای  
تولیدکنندگان سخت‌تر کرده است.  
تعداد تولیدی‌های کفش ورزشی و تیراژ بالای آنها  
در اسلامشهر اکنون این منطقه را به قطب تولید  
کفش‌های ورزشی و اسپرت تبدیل کرده است از این  
رو متأسفانه قریب به اتفاق تولیدکنندگان در استان از  
گرانی مواد اولیه و نبود سرمایه در گردش تا ناپایی آن  
برای تولید کفش به‌عنوان یکی از مشکلات محوری  
این صنعت یاد می‌کنند.

مدیر بازرگانی پی یو صنعت نظری:

## سال آینده بازار خوبی داریم



آبان ماه سالجاری فرصتی دست داد تا با مهندس بهنام باقرپور مدیر بازرگانی شرکت پی یو صنعت نظری گفت و گویی داشته باشیم. وی هشت سال است که با مجموعه پی یو صنعت نظری همکاری دارد، ابتدا شروع فعالیتش را در بخش حسابداری این شرکت شروع کرد و سال ها بعد با نظر مدیریت مجموعه، مسئولیت فروش و بازرگانی پی یو صنعت نظری را بر عهده گرفت.



## وضعیت بازار ماشین آلات را تا پایان سال چگونه می بینید؟

امسال با رصدی که از بازار تهران، تبریز و قم داشتیم خرید و فروش ماشین آلات در وضعیت خوبی نیست. کارگاه های کوچک محکوم به جمع کردن هستند و به دلایل مختلف چرخ نمی گردد و برخی سرمایه هایشان از بین می رود پس یا جمع می کنند از این رو به فروش ماشین آلات نو کم می شود. بنظر من سالهای قبل از اوایل برج ۹ بازار بهتر می شود و تا پایان سال خواب امسال جبران خواهد شد.

## پیش بینی شما برای سال آینده چیست؟

قطعا در سال آتی برای تولیدکنندگانی که نوآوری داشته باشند همراه با رونق است. تجربه این چند ساله نشان داده وقتی کارگاه های کوچک حذف می شوند. مدتی بعد تولیدکنندگان جدید و بیشتری وارد چرخه تولید می شوند. از این رو پیش بینی می کنم سال آینده بازار خوبی داریم.

## کارگاه های کوچک یا جمع می کنند یا به فروش ماشین آلات دست دوم روی می آورند

## از زمان ورده بازدیدکنندگان نمایشگاه امپکس راضی بودید؟

نمایشگاه تهران نسبت به سالهای قبل در بحث تبلیغاتی و اطلاع رسانی ضعیف بود و البته نادیده هم نباید گرفت که بازار هم بسیار

کم رونق است. وقتی با مشتری هایمان تماس گرفتیم هیچ اطلاعی از تاریخ برپایی نمایشگاه نداشتند. البته از غرفه داران هم یکسری هزینه های مازادی نزدیک به ۱۰ میلیون تومان گرفته بودند که باعث ناراحتی غرفه داران شد. هر ساله گفته می شود که از غرفه داران حمایت می شود اما تا به حال هیچ حمایتی نشده است. البته این حرف بسیاری از غرفه داران امسال و دوره های قبل است.

## در سال های اخیر در حوزه سفارش ماشین آلات کفش چه اتفاق جدیدی رخ داده است؟ و خریداران ایرانی بیشتر به دنبال چه ماشین آلاتی هستند؟

کارخانجات بیشتر به دنبال ماشین آلاتی هستند که استفاده از نیروی کار کمتر شود و در مقابل تیراژ تولید بالا رود، مثل ماشین آلات کارکشی از این رو ماشین آلات کاربری و کارکشی بیشترین تقاضا را دارد. هنوز واحدهایی داریم که از صفر تا ۱۰۰ دستی کار می کنند، بکر هستند و حتی در بخش تولیدشان تماما دستی است.

## ماشین سازی نظری چه خدمات پس از فروشی ارائه می دهد؟

ما خدمات پس از فروشم را به سه بخش تقسیم می کنیم، یکی تیمی است که برای نصب، راه اندازی، آموزش و گارانتی به کارخانجات اعزام می شود، دومی خدمات پس از فروش است که تا ده سال پس از راه اندازی خدمات می دهد و بعد از طی یکسال گارانتی وقتی مشتری تماس می گیرد. با واحد خدمات پس از فروش مرتبط می شود.

سومی واحد تعمیرات است که داخل مجموعه مستقر است و حتی به کسانی که دستگاهی از ما ندارند ولی نیاز به یکسری تعمیرات و اصلاح دارند خدمات می دهد.

جدا از اینها برگزاری کلاسهای آموزشی رایگان است که در هر ماه یک جمعه با هزینه شرکت فراخوان می دهیم و از شرکت های مختلف دعوت می کنیم اپراتورهای خودشان را به این

کلاسها بفرستند.

## آیا در این سالها نوآوری در تولید ماشین آلات داشته اید؟

دستگاه روتاری دستی را دو سالی است که از طریق وکیلان در خارج از کشور ثبت جهانی کرده ایم. این بار دستگاه روتاری دو دانسیته ۷۲ ایستگاه جفتی را که برای تزریق مستقیم

## امروزه ماشین آلات کاربری و کارکشی بیشترین تقاضا را دارد

و زیره استفاده می شود ساخته ایم. که اکنون در ۴ شهر قم، تهران، تبریز و مشهد در حال استفاده هستند و در نمایشگاه ها هم به نمایش گذاشتیم. و دیگری آپشنی است که سالهاست در محصولاتمان استفاده می کنیم و قابلیت خوبی دارد و به تولید کننده در بحث تزریق با سرعت و دقت بالایی که دارد کمک می کند.

## کلام آخر:

پیشنهادم این است که انجمنی تشکیل شود برای استاندارد سازی ماشین آلات کفش و خود کفش بطور مثال هر محصولی که تولید می شود. مشخص شود که محصولی قابل قبول است؟

آیا استانداردهای تعریف شده در چارچوب قوانین را در خود رعایت کرده است؟ بنظر من با این کارحتی خیانت کمتر می شود و دیگر شاهد این نیستیم که داخل جعبه کفشی که به عراق می رود پاره آجر باشد.

## برگزاری نمایشگاه تخصصی کیف و کفش، محصولات پوست و چرم در مشهد

**ایسنا - خراسان رضوی:** رییس اتحادیه کفشان مشهد از برگزاری چهاردهمین نمایشگاه تخصصی کیف و کفش، محصولات پوست و چرم، ماشین آلات و مواد اولیه در اواخر آذرماه در مشهد خبر داد.

محمد محمدی با اشاره به ظرفیت‌های بازار کیف و کفش در مشهد اظهار کرد: در کلانشهر مشهد بیش از ۲۰۰۰ واحد تولیدی در این حوزه داریم که در رسته‌های بچه‌گانه، زنانه و مردانه‌های دست‌دوز مشغول به فعالیت هستند؛ لذا مشهد در صنعت کیف و کفش از پتانسیل بسیار بالایی برخوردار است.

وی افزود: در طول سال در مشهد بیش از ۲۰ میلیون کفش تولید می‌شود و این تولیدات به کشورهایی نظیر عراق، پاکستان، افغانستان و ترکمنستان صادر می‌شود، لذا مشهد از قطب‌های مهم تولید کفش در کشور است.

رییس اتحادیه کفشان مشهد در خصوص کفش‌های دست‌دوز مردانه اظهار کرد: در این حوزه نیز مشهد از قطب‌های تولید است، همچنین در این نوع کفش تولیدات‌مان کیفیت بسیار بالایی دارد.

محمدی با اشاره به اهمیت برگزاری نمایشگاه کیف و کفش در مشهد خاطر نشان کرد: نمایشگاه‌ها همواره در حوزه کیف و کفش، پل ارتباطی مهمی بین تولیدکنندگان و مصرف‌کنندگان داشته‌اند؛ چراکه ارتباطی بدون واسطه را برقرار می‌کنند. این نمایشگاه‌ها باعث می‌شوند تولیدکننده بدون واسطه‌گری دسترسی مستقیم به مرکز فروش داشته باشد و از سویی فروشندگان کیف و کفش نیز تمایل دارند محصول، مستقیم به دست‌شان برسد و ارتباط بهینه‌تری با تولیدکننده داشته باشند.

وی اضافه کرد: یکی از روش‌های خوب فروش، برای عمده‌فروشان، خرده‌فروشان و برای تولیدکنندگان، نمایشگاه‌ها هستند؛ لذا این نوید را می‌دهم که نمایشگاه کیف و کفش مشهد، امسال یکی از بهترین ادوار را سپری خواهد کرد، زیرا در زمان مناسب و نزدیک به پایان سال برگزار خواهد شد و خروجی خوبی برای مشارکت‌کنندگان خواهد داشت.

به گزارش روابط عمومی شرکت مدیریت پروژه‌های نمایشگاهی، شایان ذکر است چهاردهمین نمایشگاه تخصصی کیف و کفش، محصولات پوست و چرم، ماشین آلات و مواد اولیه از ۲۸ آذرماه تا ۱ دی‌ماه در محل نمایشگاه بین‌المللی مشهد برگزار خواهد شد.

## زدودن گرد فراموشی از چهره صنعت کفش تبریز در دولت سیزدهم

**ایرنا - تبریز:** صنعت کفش تبریز دارای جایگاه مهم در اشتغال و معیشت این خطه دارد و دارای شهرت جهانی است مسوولان با درک این جایگاه درصدد برداشتن موانع تولید و صادرات کفش و افزایش ارزش افزوده آن هستند و در این راه گام موثری برداشته‌اند. تبریز- ایرنا- صنعت کفش تبریز دارای جایگاه مهم در اشتغال و معیشت این خطه دارد و دارای شهرت جهانی است مسوولان با درک این جایگاه درصدد برداشتن موانع تولید و صادرات کفش و افزایش ارزش افزوده آن هستند و در این راه گام موثری برداشته‌اند.

به گزارش ایرنا، وجود ظرفیت‌های ویژه در صنعت کیف و کفش چرم موجب شده این صنعت به عنوان یکی از صنایع دارای مزیت تولید، صادرات و زنجیره ارزش در استان آذربایجان شرقی محسوب شود. زنجیره ارزش، طرحی تعریف شده برای احیا و توسعه صنایع مختلف در استان‌های کشور است که بخش‌های دارای مزیت نسبی در استان‌ها برای توسعه انتخاب می‌شود. تبریز نیز به عنوان قطب چرم کشور، دارای زیرساخت‌های مناسب برای تولید و عرضه کفش در کلاس جهانی است اما باید بسترسازی مناسبی نیز برای آرایه آن به بازارهای خارجی و خارج از آذربایجان شرقی را نیز به خوبی و ساختارمند داشته باشد تا با افزایش تولید، عواید آن به تولیدکنندگان و توسعه این صنعت برگردد. بازدید رییس جمهور از چرمشهر در دومین سفر خود به آذربایجان شرقی و صدور دستورات لازم برای ارتقا این صنعت در استان به عنوان نخستین بازدید و اقدام در این سفر عزم دولت را برای رفع مشکلات و زدودن گرد و غبار از این صنعت تاریخی را نشان می‌دهد و بر این اساس مسوولان استانی اقدامات موثری را برای تحقق رونق صنعت چرم، کیف و کفش تبریز برداشته‌اند.

## تولید سالانه ۱۲۰ میلیون جفت کفش در آذربایجان شرقی

معاون هماهنگی امور اقتصادی استاندار آذربایجان شرقی در گفت و گو با خبرنگار ایرنا با بیان اینکه آذربایجان شرقی ظرفیت زیادی برای توسعه صنعت کیف و کفش دارد، گفت: اکنون آذربایجان شرقی با وجود ۵۵ واحد صنعتی بزرگ، ۲ هزار و ۲۰۰ واحد تولیدی کوچک و متوسط و بیش از ۵۰۰ واحد خانگی، بزرگ‌ترین خوشه کفش کشور از لحاظ تعداد عضو است. محمد کلامی می‌افزاید: علاوه بر وجود بازار تاریخی کفش و شهرک صنعتی کفش در تبریز و دانشکده کفش، فقط ۲۰ هزار استادکار کفش در استان وجود دارد که این موارد مزیت‌های بسیار بزرگی برای استان محسوب می‌شوند. وی با بیان این که کفش تبریز در دنیا شناخته شده است، می‌گوید: سالانه ۱۲۰ میلیون جفت کفش در استان تولید می‌شود که این محصولات علاوه بر تامین بخش قابل توجهی از نیاز داخلی، به کشورهای روسیه، ترکیه، آذربایجان، ترکمنستان، چین، هندوستان، عراق و افغانستان صادر می‌شود.

معاون هماهنگی امور اقتصادی استاندار آذربایجان شرقی می‌گوید: در حال حاضر حدود ۴۰ هزار نفر در حوزه کفش در آذربایجان شرقی مشغول به کار هستند. کلامی با اشاره به بازار داخلی ۲۴۰ میلیون جفت و بازار ۵۰۰ میلیونی منطقه، گفت: برای افزایش ارزش افزوده در حوزه کفش باید از تمام این ظرفیت‌ها استفاده کنیم.

### نشست بررسی ایجاد کنسرسیوم صادراتی صنعت چرم در منطقه آزاد انزلی برگزار شد

ملزومات مورد نیاز برندهای اصلی صنعت چرم است، تأکید کردند: عدم آشنایی با بازارهای صادراتی، قیمت تمام شده بیشتر از محصولات مشابه عرضه شده از سوی رقبای، نبود شکل صنفی جداگانه به منظور مدیریت امور صادراتی و بازاریابی در کشورهای هدف، و عدم حمایت لازم در ادوار گذشته از سوی بخش دولتی را مهمترین چالش‌های این هنر صنعت ارزیابی کردند. سیروس مرادی، مدیر گمرک سازمان منطقه آزاد انزلی در این نشست با ارائه توضیحاتی در خصوص ساز و کارها و راهکارهای بهره‌بردار از مزایا، معافیت‌ها و بسته‌های حمایتی-تشویقی سازمان متبوع خود از شرکت‌های تولیدی اظهار کرد: با عنایت به وجود دو مجتمع بندری کاسپین و انزلی، اتصال قریب الوقوع منطقه به خط ریل سراسری، تفاهم نامه‌های منعقد شده این سازمان با مناطق ویژه اقتصادی روسیه و نقش محوری در اجرای توافقات کشورمان با اتحادیه اقتصادی اوراسیا به همراه هم افزایی موجود با نهادهای دولتی و بخش خصوصی مسئول در صادرات به ویژه سازمان توسعه تجارت و اتاق‌های بازرگانی، منطقه آزاد انزلی از بالاترین ظرفیت و فرصت برای گسترش مناسبات کشورمان با کشورهای اتحادیه اقتصادی اوراسیا؛ آمادگی خود را برای هرگونه همکاری و مساعدت جهت تأسیس شرکت و فعالیت‌های صادراتی صنعت چرم اعلام داشته و این مهم را در راستای انجام وظایف خود در قالب سیاست‌های ابلاغی مقام معظم رهبری قلمداد می‌کنیم. گفتنی است در این نشست سیاوش یعقوب پور مدیرعامل تعاونی کفاشان دست دوز، مصطفی طالب پور قشقایی، مدیر مرکز تجاری ایران در سن پترزبورگ به بیان نقطه نظرات خود در خصوص فرصت‌ها، چالش‌ها و الزامات صادرات با اولویت روسیه پرداخته و در ادامه مدیران کارخانجات و تولیدکنندگان کیف، کفش، لباس، رومبلی و صندلی و سایر فعالین صنعت چرم با طرح سئوالاتی از مدیران دولتی و بخش خصوصی حاضر در نشست، دغدغه‌های خود را در خصوص صادرات مطرح و از برگزاری چنین جلسه‌ای با حضور همه ذی نفعان هنر-صنعت، توسط سازمان منطقه آزاد انزلی تقدیر کردند.

**ایسنا - گیلان:** با حضور مدیران سازمان توسعه تجارت، عضو هیأت رییس‌ه اتاق ایران-روسیه، معاون ارزی بانک سپه، مدیر مرکز تجاری ایران در سن پترزبورگ و مدیر گمرک سازمان منطقه آزاد انزلی با میزبانی و حضور روسای اتحادیه و تعاونی کفاشان دست دوز تهران؛ نشست بررسی ایجاد کنسرسیوم صادراتی صنعت چرم در منطقه آزاد انزلی، برگزار شد. به گزارش ایسنا به نقل از مدیریت روابط عمومی و امور بین‌الملل سازمان منطقه آزاد انزلی، در این نشست مدیران دفتر آسیای میانه، قفقاز و روسیه سازمان توسعه تجارت به ارائه بسته‌های حمایتی، فرصت‌ها و چالش‌های پیش‌روی حضور در بازارهای صادراتی منطقه‌ای با اولویت اوراسیا و به ویژه روسیه پرداخته و تصریح کردند که مهمترین سازوکار حرفه‌ای در مسیر حفظ و افزایش بازارهای منطقه‌ای، بهره‌مندی حداکثری از فرصت‌ها و توانمندی‌های داخلی با تکیه بر ایجاد و تقویت تشکلهای صادرات محور بوده، موضوعی که مورد حمایت این سازمان قرار دارد. اعظم اعتماد، معاون امور بین‌الملل بانک سپه با ارائه گزارشی از ظرفیت‌های جدید مبادلات بانکی ایجاد شده از سوی بانک متبوع خود، تسهیل و تسریع در خدمات ارزی میان کشورهای منطقه به ویژه روسیه را مهمترین برنامه کاری حاصل شده از سوی این بانک عنوان کرد. روشنعلی یکتا، عضو هیأت رییس‌ه اتاق ایران-روسیه با ارائه تحلیلی از تغییر و تحولات صورت گرفته در مناسبات بین‌المللی روسیه که موجب افزایش توجه بخش دولتی و خصوصی آن کشور به لزوم افزایش مرادوات خود با ایران، تصریح کرد: بی‌تردید یکی از بهترین مسیرهای افزایش ظرفیت و تنوع بخشی به سبد کالایی صادراتی کشورمان به روسیه مسیرهای دریایی است چرا که علاوه بر کاهش هزینه‌ها و سرعت عمل بیشتر در انتقال کالا، باعث کاهش وابستگی صادرات به کشور ثالث می‌شود. در ادامه رسول شجری، رییس اتحادیه و احمد شیعه رییس هیأت مدیره تعاونی کفاشان دست دوز تهران به بیان ظرفیت‌ها و توانمندی‌های صنعت چرم در ارزآوری بیشتر برای کشور پرداخته و با اشاره به فعالیت بیش از ۲۴۰۰ واحد تولیدی-کارگاهی در سطح تهران که تأمین کننده عمده

### بازار کفش چرم تبریز در رکود است

تولیدکننده کفش چرم اظهار کرد: از سوی اداره کل صنعت، معدن و تجارت استان اعلام شده بود که تسهیلات بانکی تا سقف پنج میلیارد ریال با نرخ ۲۳ درصد به فعالان این صنعت اعطا می‌شود ولی به دلیل نرخ بهره زیاد و میزان بالای اقساط ماهانه نتوانستیم از این تسهیلات استفاده کنیم. امینی با بیان این که به دلیل وضعیت رکود بازار مجبور شدیم نیروی کار خود را کاهش دهیم، می‌افزاید: با این وضعیت دیگر فعالان این صنعت امکان ادامه کار ندارند. وی خاطر نشان می‌کند: کفش تبریز روزگاری برای خود اسم و رسمی داشت و در دنیا شناخته شده بود ولی اکنون به دلیل برخی از مشکلات، فعالان این صنعت مشکلات دارند در حالی که آذربایجان شرقی به عنوان بزرگ‌ترین خوشه کفش کشور ظرفیت‌های زیادی در این زمینه دارد.

اما در همین حال یک تولیدکننده کفش چرم در تبریز در گفت و گو با ایرنا با اشاره به انتخاب صنعت کیف و کفش چرم برای توسعه در طرح زنجیره ارزش راهبردی گفت: از هر طریقی که جانی دوباره به صنعت کیف و کفش چرم بدهد استقبال می‌کنیم. رقیه امینی با بیان این که در حال حاضر با توجه به وضعیت اقتصادی با مشکلات زیادی در این صنعت مواجه هستیم، می‌افزاید: کمبود نقدینگی، نوسان نرخ ارز و کاهش قدرت خرید مردم باعث رکود بازار و کاهش تولید کفش چرم شده است. وی ادامه می‌دهد: افزایش ناگهانی نرخ دلار موجب افزایش قیمت مواد اولیه و در این صورت وضعیتی ایجاد می‌شود که پس از فروش محصول تولیدی، به دلیل افزایش نرخ مواد اولیه نمی‌توانیم مواد مورد نیاز را تهیه کنیم. این



## همه چیز در مورد برند نیوبالانس

کفی‌ها برای کفش‌های ورزشی گزینه مناسبی بودند. تا این زمان و در این دوره هنوز برند نیوبالانس به عنوان یک تولیدکننده حرفه‌ای کفش‌های ورزشی کار خود را آغاز نکرده بود.

نکته جالب در خصوص طراحی این کفی‌ها این بود که ویلیام جی رایلی برای تولید آنها از حالت پای جوجه‌ها الهام گرفته بود. او مشاهده کرد که جوجه‌ها شکل پای خود را به گونه‌ای روی زمین قرار می‌دادند تا از آن برای حفظ تعادل خود استفاده کنند.

در این دوره مشتری اصلی محصولات این کمپانی کسانی بودند که تمام روز در محل کار روی پا می‌ایستادند و با استفاده از این کفی‌های طبی سعی داشتند که میزان فشار روی پاهای خود را کاهش دهند. با وجودی که جی رایلی در این تجارت موفق بود اما محصولاتش تنها در بوستون و اطراف آن فروخته می‌شد.

### شروع فعالیت نیوبالانس به عنوان یک تولیدکننده کفش‌های ورزشی

همان‌طور که گفته شد در اوایل برند نیوبالانس تنها در زمینه تولید کفی‌های ورزشی فعالیت داشت و هنوز به صورت رسمی به عنوان یک تولیدکننده کفش ورزشی فعالیت خود را آغاز نکرده بود تا این که در سال ۱۹۶۰ بالاخره اولین کفش ورزشی نیوبالانس با عنوان ترکستر تولید شد. سبک طراحی این مدل به عنوان یک کفش ورزشی به این صورت بود که از کفی‌های موج‌دار برای آنها استفاده شده بود. این کفش اولین کفش دویدن در جهان با این سبک طراحی بود. در ابتدا این کفش‌های ورزشی تنها در آمریکا و توسط تیم‌های ورزشی دانشگاهی مورد استفاده قرار می‌گرفت.

برندهای بسیار شناخته شده‌ای در دنیا در زمینه تولید کفش‌های اسپرت وجود دارند که همگی شان با ویژگی‌های شاخصی که دارند شناخته می‌شوند. برخی از آنها رقبای اصلی یکدیگرند و برخی نیز به تازگی وارد بازار شده‌اند. در بین برندهای شناخته شده در زمینه تولید انواع اسنیکرهای تخصصی و با کیفیت در دنیا، یکی از محبوب‌ترین برندهای بازار برند نیوبالانس است. این برند ورزشی آمریکایی، یکی از برجسته‌ترین و محبوب‌ترین برندهای تولیدکننده کفش‌های ورزشی و پیاده روی در دنیاست و طرفداران بسیار زیادی دارد. برند new balance را می‌توان به عنوان یکی از شناخته شده‌ترین برندهای تمرینی و ورزشی در دنیا در نظر گرفت. در این مقاله از سایت پویا اندیش بیشتر با برند نیوبالانس، تاریخچه و ویژگی محصولات مختلف این برند آشنا می‌شویم.

### تاریخچه شروع مسیر برند نیوبالانس

نیوبالانس بیش از صد سال است که به تولید انواع کفش و لوازم جانبی کفش مشغول است. برای اولین بار در سال ۱۹۰۶ برند نیوبالانس کار خود را در ایالت ماساچوست آمریکا شروع کرد. ویلیام جی رایلی اولین کسی بود که فعالیت این شرکت را آغاز کرد. او از بریتانیا به ایالات متحده مهاجرت کرد و در آن‌جا کمپانی New Balance Arch Support را تاسیس کرد. این برند در ابتدا تنها محصولات را می‌فروختند که استفاده از کفش‌ها را راحت‌تر می‌کرد. این برند آمریکایی در ابتدا تنها کفی کفش را تولید می‌کرد و در شروع مسیر خود هنوز به عنوان یک تولیدکننده کفش شناخته نمی‌شد. این برند در ابتدا تنها یک سری کفی‌های اختصاصی برای کفش‌های ورزشی را تولید می‌کرد که این کفی‌ها ساختاری قوس‌دار داشتند. به همین دلیل نیز این

به عنوان یکی از برندهای اصلی فوتبالیست ها مطرح شد و کفش های حرفه ای را برای فوتبالیست ها تولید کرد. علاوه بر عرصه فوتبال، در تنیس، دوچرخه سواری و اسکیت نیز محصولات حرفه ای و اختصاصی نیوبالانس برای ورزشکاران این عرصه ها تولید شد. از این رو می توان کفش های برند نیوبالانس را به عنوان برترین و محبوب ترین کفش ها برای ورزشکاران مختلف در نظر گرفت.



### ویژگی های منحصر به فرد محصولات نیوبالانس

نیوبالانس یکی از برندهای برجسته و بسیار لوکس در دنیاست که کفش های ورزشی تولید شده توسط آن در دسته محصولات بسیار برجسته و گران قیمت دسته بندی می شود. کفش های ورزشی تولید شده توسط برند نیوبالانس به دلیل راحتی بالا، لوکس بودن در طراحی و زیبایی و کیفیت بالای ساخت شان معروف هستند.

به صورت کلی کفش های نیوبالانس جزو محصولات گران قیمت بازار است و به طور میانگین کفش های نیوبالانس نسبت به سایر محصولات بازار گران قیمت ترند. با این حال این برند با تکیه به کیفیت بالای محصولات خود و همچنین استفاده از ویژگی ها و شاخصه های برجسته در تولید کفش های ورزشی این قیمت بالاتر را پوشش می دهند.

برند نیوبالانس کفش های کتانی و ورزشی خود را در طیف وسیعی از سبک ها ارائه می دهد و محصولاتی مطابق با نیازها و سلیقه های مختلف را تولید می کند. کفش های تولیدی در این برند برای تمامی سبک و استایل ها مناسب است و این برند سعی کرده همیشه طیف وسیعی از سلیقه ها را پوشش دهد.

برند نیوبالانس یک ویژگی مطرح دیگر نیز دارد. در سایت رسمی نیوبالانس این امکان برای مشتریان وجود دارد تا بتوانند کفش ها را به صورت شخصی سازی شده و سفارشی خریداری کنند. در واقع مشتریان در بخش به خصوصی از سایت رسمی نیوبالانس وارد می شوند و در آن جا بعد از انتخاب محصول مورد نظر خود، برخی از ویژگی ها و رنگ ها را مطابق سلیقه شخصی شان تغییر می دهند. در نهایت می توانند با انتخاب مدل نهایی مورد نظرشان، سفارش خود را ثبت کنند.



### مالک فعلی شرکت نیوبالانس کیست؟

این مسیر تا سال ۱۹۷۲ ادامه داشت تا این که در این زمان جیم دیویس موسس این برند یک فروشگاه کوچک تولید کفش کوچک در بوستون را خریداری کرد و آن را به یک برند پرفروش به نام نیوبالانس تغییر داد. جیم دیویس به عنوان رییس این برند بود و در ادامه نیز همسرش آنا که در سال ۱۹۷۷ به این شرکت پیوست، به عنوان معاون شرکت مشغول به کار شد. جیم دیویس و خانواده اش مالکیت حدود ۹۵ درصد از شرکت را در اختیار داشتند. آنها کار خود را در ابتدا با شش کارگر آغاز کردند و تنها روزانه ۲۰ تا ۳۰ کفش ورزشی را تولید می کردند. با این حال با تلاش مستمر و تعهدی که جیم دیویس به تولید محصولات با کیفیت بالا داشت، به تدریج توانست خط تولید محصولات خود را گسترش داده و میزان تولید و فروش را افزایش دهد. این تلاش مستمر و فعالیت پرتکرار شرکت نیوبالانس به سمتی پیش رفت که این برند به عنوان یکی از برجسته ترین برندهای بازار شناخته شود.



### ثبت نام دوره حضوری طراحی لباس

#### کفش های برند نیوبالانس برای چه کسانی مناسب است؟

به صورت کلی کفش های نیوبالانس برای ورزشکاران مناسب است. این کفش ها بهترین انتخاب برای واکرهایی است که به دنبال یک کفش ایده آل برای پیاده روی و تناسب اندام اند. این برند به صورت رسمی در سال ۲۰۱۳

توسط این کمپانی ها و در این شش مرکز تولید می شوند در بیش از ۱۲۰ کشور جهان به فروش می رسند. ۳۰ درصد از کل محصولاتی که در اروپا به فروش می رسد ساخت انگلستان است.



#### فعالیت نیوبالانس به عنوان اسپانسر تیم های فوتبال

یکی از کارهایی که موجب شناخته تر شدن برند نیوبالانس در دنیا شد، فعالیت این برند به عنوان اسپانسر مالی تیم های فوتبال بود. در ابتدا این برند تنها اسپانسر تیم لیورپول بود و در ادامه با تعداد دیگری از تیم های فوتبال در جهان نیز همکاری کرد. تیم هایی مانند پورتو و اتلتیک بلبائو از جمله این تیم ها بودند. علاوه بر تیم های باشگاهی همکاری مالی این برند با برخی از تیم های ملی در جهان نیز به شهرت آنها افزود. نیوبالانس با تیم های ملی ایرلند، کاستاریکا، پاناما و ... نیز همکاری مالی داشت.



#### حمایت مالی نیوبالانس از ورزشکاران انفرادی

علاوه بر تیم های فوتبال، برند نیوبالانس از برخی ورزشکاران انفرادی در طیف گسترده ای از ورزش ها نیز حمایت مالی می کند. شعار و ایده این شرکت همیشه این بوده که آنها می خواهند مردم عادی را تشویق کنند تا فعالیت داشته باشند و برای بهبود سلامت خود ورزش کنند. با در نظر گرفتن این موضوع، تمام حمایت های مالی آنها برای ورزشکارانی است که هنوز طرفداران زیادی ندارند یا کسانی که به تازگی در حرفه خود شروع



#### برند نیوبالانس کفش های خود را در طیف وسیعی از اندازه ها

##### تولید می کند

یکی از شاخصه های برجسته در خصوص نیوبالانس و کفش های تولیدی توسط این برند، سایز بندی وسیع آن است. این برند در مورد سایز بندی وسیع ترین انتخاب ها را دارد تا مشتریان بتوانند کفشی که مناسب آنهاست را پیدا کنند. علاوه بر سایز بندی متنوع، این برند کفش های خود را به نحوی طراحی و تولید کرده تا هم برای افرادی که پای پهن دارند مناسب باشد و هم برای افرادی که پای آنها باریک است. برای این افراد همیشه پیدا کردن یک کفش راحت بسیار سخت است. اما برند حرفه ای نیوبالانس این مشکل را برطرف کرده است.

#### آیا برند نیوبالانس جزو برندهای لاکچری در جهان است؟

در رده بندی برندهای برجسته دنیا، برند نیوبالانس در بین هزار برند برتر دنیا در رده ۹۹۳ قرار دارد. این رتبه بندی توسط مشتریان نیوبالانس انجام شده است. این در حالی است که یک برند مشهور ورزشی مانند نایکی در رتبه هفتم جهان در بین ۱۰۰ برند برتر قرار دارد.



#### محصولات برند نیوبالانس در چه کشورهایی تولید می شود؟

برخلاف برندهایی مانند نایکی، محصولات برند New Balance تنها در ایالات متحده و انگلستان تولید می شد. این شرکت دارای پنج مرکز در ایالات متحده و یک مرکز در بریتانیا است. با این حال تمام محصولاتی که

## سوالات متداول

## آیا نیوبالانس و نایکی مشابه هم هستند؟

هر دوی این برندها در زمینه کفش های ورزشی حرفه ای فعالیت دارند و طیف مشابهی از کفش ها را می توان در کالکشن هر دوی این برندها مشاهده کرد. با این حال تناسب و حس بسیار متفاوتی بین محصولات این دو برند وجود دارد. شاید یکی از برجسته ترین تفاوت های این دو برند در بازاریابی و سبک فروش محصولات شان باشد.

## چرا برند نیوبالانس برند گران قیمتی است؟

در کل محصولات برند نیوبالانس را می توان به عنوان محصولاتی گران قیمت تر از رقبای آن در نظر گرفت، چرا که آنها از نیروی کار ارزان در خارج از کشور استفاده نمی کنند و محصولات خود را به صورت متمرکز تنها در بریتانیا و آمریکا تولید می کنند. یکی دیگر از دلایل گران قیمت بودن کفش های نیوبالانس این است که همیشه در آنها تعداد ویژگی های فنی و حرفه ای بیشتری وجود دارد.

## اعداد نیوبالانس به چه معناست؟

برند نیوبالانس برای داشتن یک استراتژی متمایز در بازاریابی خود از یک سری اعداد برای هر محصول استفاده می کند و محصولات با یک کد ۶ یا ۷ رقمی عرضه می شوند. این حروف و اعداد معنای به خصوصی دارند. حرف اول نشان دهنده جنسیت است و حرف دوم نیز مشخص می کند که محصول در آمریکا تولید شده یا بریتانیا. دو عدد بعدی نشان دهنده سطح نوآوری و عملکرد محصول است و در نهایت نیز قیمت محصول تعیین می شود. در نهایت نیز اعداد از محدوده ۴۰ تا ۱۰۰ مشخص کننده میزان راحتی و سبک بودن محصول مورد نظر است که بر اساس آن می توان تصمیم گرفت که این کفش ها برای چه افرادی مناسب ترند.

به فعالیت کرده اند. اگر چه ممکن است آنها شناخته شده ترین ورزشکاران نباشند، اما ورزشکارانی مانند استفانی تول و لیزان دویت در المپیک شرکت کرده اند و حرفه های بسیار موفقی داشته اند. نیوبالانس همچنین حامی تیم های ملی ورزشی از جمله آنتیگوا و نیوزلند است.

## نیوبالانس تولید کننده یکی از محبوب ترین کفش های اسکیت بورد

## در جهان

یکی از محبوب ترین کفش هایی که آنها به فروش می رسانند، New Balance Numeric است که به عنوان کفش اسکیت بورد به بازار عرضه می شود. برای ساخت این کفش، آنها با اسکیت برد حرفه ای جیمی توماس همکاری کردند.

## نیوبالانس تولید کننده لباس های ورزشی و لوازم جانبی است

شاید به صورت اختصاصی برند نیوبالانس تنها به عنوان تولید کننده کفش های ورزشی شهرت داشته باشد، اما این کمپانی علاوه بر فروش کفش طیف گسترده ای از محصولات دیگر را نیز تولید می کنند. این محصولات را می توان در زمینه های ورزشی متفاوتی مورد استفاده قرار داد.

تجهیزات و لباس هایی برای دویدن، پیاده روی، فوتبال، کریکت و تنیس که توسط نیوبالانس تولید می شوند، در بازار در دسترس است. این برند کمی نیز به سمت طراحی و تولید لباس های مد رفته اما هنوز هم پشت طراحی های انجام شده توسط آنها ایده های لباس های ورزشی وجود دارد. در این برند می توان کالکشن های لباس متنوعی برای مردان، زنان و کودکان را مشاهده کرد.

## همکاری نیوبالانس با هتل های وستین

یکی دیگر از واقعیت های جالبی که در خصوص برند نیوبالانس وجود دارد، شراکت و همکاری این برند با هتل های Westin است. این برند با هدف تشویق بیشتر مردم به فعالیت در سفر این همکاری را آغاز کرده است و به افرادی که در این هتل ها اقامت دارند این امکان را می دهد تا لباس و کفش های ورزشی تولید شده توسط نیوبالانس را اجاره کنند. این ویژگی خصوصا برای افرادی که در سفرهای کاری خود نمی خواهند وسایل زیادی با خود حمل کنند بسیار ایده آل است.



## بازار چرم و کفش



### هنر متقاعد کردن مشتری

از وبسایت جدید ماهنامه بازار چرم و کفش به نشانی [leatherandshoe.ir](http://leatherandshoe.ir) دیدن فرمایید.



## خلاقیت محدودیت ندارد

قرن‌هاست که کتاب‌های داستان و رمان خلق می‌شود و مردم با اشتیاق به سراغ آنها می‌روند. قرن‌هاست که نمایشنامه‌های مختلف به روی پرده‌های تئاتر سراسر جهان می‌رود و بیش از یک قرن است که سینما و فیلم بخش قابل توجهی از اوقات فراغت مردم را به خود اختصاص داده و صف‌های سینما تمام نمی‌شود.

واقعیت این است که سوژه‌های مربوط به انسان محدود است. مثلاً عشق، نفرت، وفاداری، خیانت، رفاقت، دشمنی، خشم، گذشت و مانند آن. مثلاً شاید بتوان صد موضوع اصلی مربوط به بشر را نام برد که همه فیلم‌ها، نمایشنامه‌ها و رمان‌ها به یک یا چند تا از آنها می‌پردازند. در اینجا پرسش این است که اگر سوژه‌های بشری محدود است پس چرا تا کنون صدها هزار عنوان کتاب، صدها هزار نمایشنامه و ده‌ها هزار فیلم با همین سوژه‌های تکراری خلق و تولید می‌شود و مردم باز هم از آن استقبال می‌کنند؟

پاسخ این است که هنرمندان قادرند از «زاویه‌ای نو» به «موضوعات تکراری» نگاه کنند. مثلاً موضوع خشم و انتقام را از هم شکسپیر می‌تواند دست مایه کار خود دهد و هم فیلمنامه نویس یک فیلم وسترن و یا نمایشنامه نویس یک نمایش کمدی.

بنابراین وقتی خلاقیت باشد می‌توان از هر سوژه‌ای به میزان بی‌نهایت الهام گرفت و تولید یک اثر هنری کرد. این موضوع در مورد طراحی‌های پوشاک و کفش هم وجود دارد با این مزیت یا تفاوت که آنها نه تنها می‌توانند تکرار کنند بلکه سوژه‌های این هنرمندان نیز محدود نیست.

انصافاً آیا یک فرد غیر حرفه‌ای می‌تواند باور کند که از چراغ راهنمایی یا داشبورد اتومبیل می‌تواند برای طراحی کفش الهام گرفت؟





اگر طراح بخواهد با دیدن هر چیزی ایده‌ای پیدا می‌کند.





حتما طراح خواسته بگوید:  
برای پای خود یک قفس  
شیک و راحت انتخاب کنید.





فاخر و تجملگرا



احتیاط  
سطحی از این طراحی نگذرید.



شاید خواسته بگویند  
با دقت تماشا کنید.

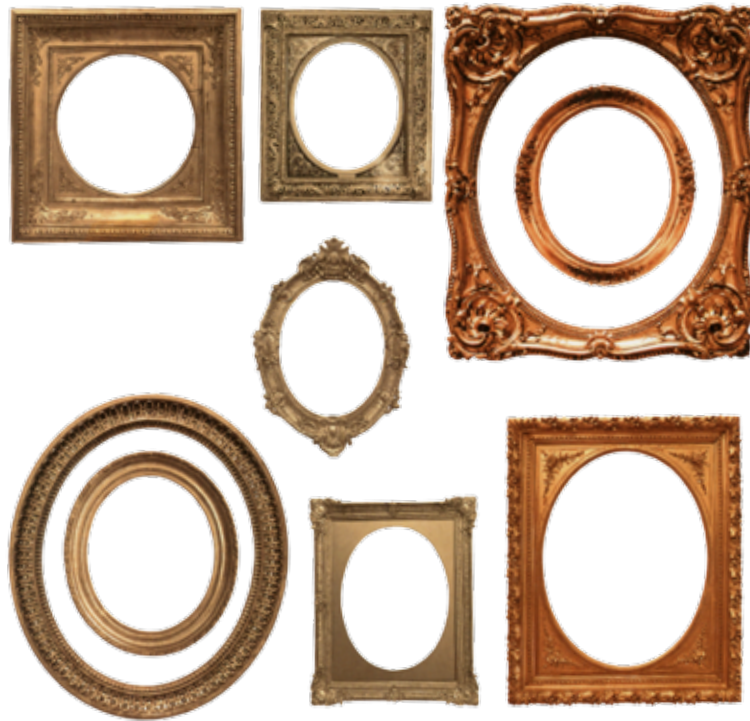



کیف‌های  
میوه‌ای



# ΣΗΘΟΣΙΟΝ





## ایران، ابزار و ماشین آلات چرم‌سازی

# چرم‌سازی در ایران



علاوه بر همدان، شهرهای تبریز و اصفهان نیز در تولید و صادرات چرم سهم به‌سزایی داشته‌اند. اولین کارخانه چرم‌سازی ایران در سال ۱۳۰۸ شمسی در شهر تبریز بنا شد.

و پس از آن در همدان، تهران و اصفهان نیز کارخانه‌هایی تأسیس شد. در سال ۱۳۱۱ نخستین کارخانه ماشینی و مدرن چرم‌سازی در همدان توسط اردشیر یگانگی بنیان گذاشته شد. تاریخچه فعالیت واقعی صنعت چرم‌سازی در ایران را باید از تاریخ فعالیت صنعت چرم در همدان محاسبه کرد. از آن پس این صنعت به تدریج در کشور توسعه یافت به گونه‌ای

در ایران نوشته‌هایی مربوط به پس از حمله مغول، از خواجه رشید الدین، نشان‌گر آن است که تجارت چرم و پوست در ایران پررونق بوده‌است. این اسناد گواه شهرت برخی شهرها مانند تبریز و شیراز در این دوره است.

در دوره قاجار، همدان مرکز مهم تولید نوعی چرم، معروف به «چرم همدانی» بوده‌است، که از پوست گوسفند تهیه می‌شد. در سال ۱۲۶۷ از جمله کارهایی که امیر کبیر به نمایشگاهی در لندن فرستاد، پوست بوده‌است. به علاوه در این دوره صادرات پوست و چرم، به روسیه و عثمانی و هند رونق بسیار داشت.

که تعداد کارخانه‌های چرم سازی از یک کارخانه در سال ۱۳۱۱ به ۲۲ کارخانه در سال ۱۳۲۲ افزایش یافت.

### ماشین آلات و تجهیزات چرم سازی

ماشین های چرم سازی با توجه به عملیاتی که انجام می دهد عبارتند از:

(الف) ماشین های جدا کننده گوشت و چربی:

این نوع ماشین ها غلطکی می باشند و پوست ضمن عبور از بین این غلطکها

با تیغه هایی که در آن ها تعبیه شده است گوشت و قسمت نرم پوست بریده می شود.

(ب) ماشین های زدودن مو:

این نوع ماشین ها همانند ماشین های جدا کننده غلطکی می باشند و پوست را پس از آهک زنی از بین آن ها عبور می دهند و به کمک فشار مو از پوست کنده می شود.

(پ) ماشین های برش:

این ماشین ها شامل نوار فولادی که روی در قرقره به فاصله ۲ تا ۳ متر در حرکت است.

پوست به وسیله ی غلطک با تیغه های آن مجاور شده و به اندازه مطلوب بریده می شود.

(ت) ظرف های دباغی:

ظرف های دباغی معمولاً بشکه های بزرگ می باشند که حول محور افقی حرکت می کنند.

در این ظرف ها اعمال دباغی خیس کردن، چرب کردن، رنگ کردن و غیره انجام می شود.

ماشین های دیگر چرم سازی عبارتند از:

ماشین های کشش، صاف کن، آهار و لاک زن، خشک کن، صیقل دهنده، تهیه محلول های مورد نیاز دباغی و بالاخره ماشین های حمل و نقل پوست از محل به محل دیگر در داخل کارخانه

محصولات فرعی صنایع چرم سازی چیست؟

مهمترین مواد فرعی صنایع چرم سازی تکه های کوچک پوست و چرم است که از گوشه و کنار آن ها قطع شده است.

از این ضایعات می توان برای تهیه انواع ژلاتین و سریشم استفاده نمود. از آن جا که این مواد حاوی پروتئین می باشند، می توان از آن ها به عنوان منبعی برای تهیه خوراک دام و طیور استفاده نمود.

از ضایعات چرم سازی محصولات زیر به دست می آید که عبارتند از: گوساله: ژلاتین خوراکی، ژلاتین صنعتی، ژلاتین عکاسی، ژلاتین داروسازی

گاو و گوسفند: چسب پوست در اغلب کارخانه ها پشم پوست گوسفند و بز را قبل از فاسد شدن از پوست جدا می کنند،

ژلاتین و سریشم را از کلاژن یعنی ماده ی سفید تخم مرغی پوست، استخوان و بقایای چرم تهیه می کنند.

ماکرو مول کلاژن به وسیله حرارت دادن با آب ئیدرولیز شده و با از بین رفتن تعدادی از اتصال های پیوندی به مولکولهای کوچک تبدیل می شود.

محلول ۱ درصد ژلاتین که به این ترتیب تهیه می شود.

بین ۳۸-۳۹ درجه یک ژل جامد تشکیل می دهد. وزن مولکولی ژلاتین را بین ۱۱۰۰۰ تا ۱۷۰۰۰ تخمین می زنند.



اگر عمل هیدرولیز را ادامه دهیم مولکول های کوچک تری به دست می آید و نسبت درصد جسم بالا می رود.

این جسم که دارای مولکول های کوچکتری است به عنوان چسب حیوانی یعنی سریشم مصرف می شود.

ژلاتین با در نظر گرفتن درجه خلوص و نحوه آماده سازی آن مصارف مختلفی دارد.

ولی معمولاً ژلاتین خوراکی را از استخوان می سازند. ژلاتین بسیار مرغوب در عکاسی مصرف می شود.

امولسیون عکاسی عبارت است از یک تقسیم ظریف و یکنواخت ماده حساس در مقابل نور در یک کلوئید.

صنعت عکاسی امروزه با امولسیون هالوژن نقره در ژلاتین کار می کند. تحت عنوان چسب مواد بسیار زیادی را می شناسیم که هم از مواد طبیعی به دست می آیند و هم به طرق مصنوعی آنها تهیه می کنند.

در چسب های مصنوعی یک صمغ مصنوعی مانند؛ یک پلی استر، پلی وینیل و... را در حلال هایی که زود بخار می شوند مانند آسن حل می کند.



### ابزار کار با چرم

ساخت و فروش محصولات چرمی مثل کیف پول، کیف موبایل و هارد اکسترنال، کیف عینک و کمر بند و حتی دستبندهای تزئینی، به منبع درآمدی برای افراد به خصوص بانوان خانواده تبدیل شده است. برای کار با چرم، علاوه بر چرم خام که به شکل متری و در جنس و رنگ‌های متنوع در فروشگاه‌های چرم‌فروشی در دسترس است. ابزارآلات خاصی مورد نیاز است که قیمت این ابزارآلات به نسبت مبتدی تا پیشرفته از حدود ۵۰ هزار تومان شروع و به بالا افزایش می‌یابد. باهم برخی از مهم‌ترین وسایل مورد نیاز برای ساخت محصولات چرمی در خانه را مرور می‌کنیم.

#### ۱- سنبله

وسیلله ای است فولادی به شکل مداد با سطح مقطع‌های مختلف، که برای سوراخ کردن چرم، رد کردن نخ، پرچ و... از آن استفاده می‌شود. سنبله را روی چرم می‌گذارند و با چکش یا «مشته» روی آن ضربه می‌زنند.

#### ۲- پانچ

دستگاهی است مانند سوراخ کن کاغذ که با فشار دسته اش و به راحتی چرم را سوراخ می‌کند. با استفاده از این دستگاه نیازی به چکش، مشته نیست و همچنین در محیط خانه سر و صدایی ایجاد نمی‌کند.

#### ۳- تخته کار

از جنس فایبر گلاس یا پلاستیک فشرده است و برای قرار دادن چرم روی آن و سوراخ کردن استفاده می‌شود.

#### ۴- مشته و چکش

برای ضربه زدن روی سنبله و ایجاد سوراخ به کار می‌رود.

#### ۵- خط کش فلزی و گونیا

برای شروع کار، خط کش ۳۰ سانتی متری کافی است. ولی حتما باید فلزی باشد تا در اثر استفاده از تیغ، ساییده نشود.

### ۶- چسب

معمولا چسب آهن، لایه‌های چرم را بهتر به هم می‌چسباند. ولی چرم‌های تیوبی و قوطی هم کار راه انداز هستند.

### ۷- شابلون

برای طرح انداختن روی چرم و همچنین تنظیم سوراخ‌های دوخت استفاده می‌شود. برای این کار شابلون را روی چرم می‌گذاریم و با خودکار مخصوص، محل مد نظر را علامت گذاری و پس از اتمام کار با پاک کن مخصوص رد خودکار را پاک می‌کنیم.

### ۸- قیچی چرم یا کاتر

برای بریدن چرم، کاتر بهتر از قیچی عمل می‌کند و برش تمیزتری می‌زند. به بانوان توصیه می‌شود از کاترهای ظریف تر استفاده کنند. قیچی هم برای برش‌های منحنی و قطعات ریز مناسب است.

### ۹- نخ موم زده

نخ‌های مخصوص دوخت چرم، ضخامت‌های متفاوتی دارند که معمولا با موم چرب شده اند. تا به راحتی از سوراخ‌های چرم عبور کنند. اگر از نخ خشک استفاده می‌کنید حتما قبل از دوخت آن را موم کشی کنید.

### ۱۰- الگو

الگوهای آماده که فروشگاه‌های چرم می‌فروشند یا خودمان می‌توانیم از کتاب و اینترنت پیدا کنیم. الگوی دلخواه را روی کاغذ می‌کشیم، بعد روی چرم منتقل می‌کنیم، این کار هم دقت در اندازه‌ها را بالا می‌برد و هم ضایعات چرم را کمتر می‌کند.

### ۱۱- دیگر ابزار

سوزن کوبلن دوزی، خودکار، پاک کن، مداد، قفل، پرچ، دکمه، آستر، زیپ، یراق آلات و...



## پاپوش هوای نامساعد

نام مردانه‌ی ژرژ ساندر معروفیت دارد در سال ۱۸۳۱ نوشت: در پیاده‌روی در پاریس مثل قایقی روی یخ بودم... کفش‌های چوبی که به پا داشتم سبب می‌شد زمین بخورم و همیشه یادم می‌رفت دامن لباس‌ام را بالا بکشم. گل‌آلود و خسته می‌شدم و آب از دماغ‌ام راه می‌افتاد. کفش و لباس‌ام هم جلوی چشم خودم به سرعت برق خراب و ضایع می‌شد. برای همین ناچار شدم روکشی از جنس مقوای سفت روی کفش و لباس‌ام بپوشم. هر چقدر هم که لباس و کفش‌ام زیبا بود با نهایت رضایت این روکش را می‌پوشیدم.

**نقاشی پیش‌خدمتی در حال نظافت کردن کف سنگی که کفش چوبی با پایه‌ی حلقه‌ای فلزی به پا دارد، اثر دبلیو هیت ۱۸۲۹**

کفش‌های چوبی دارای پایه‌ی فلزی حلقوی از اوایل قرن هفدهم میلادی در میان عموم کاربرد داشت و کاربرد آن تا دهه‌ی ۱۸۳۰ تداوم داشت ولی از دهه‌ی ۱۸۱۰ تا ۱۸۳۰ نیز صندل چوبی بدون پایه‌ی فلزی حلقوی رواج یافت. زنان عمدتاً به خاطر حفظ سلامت خود و جلوگیری از سرمازدگی و رطوبت‌زدگی پاهای‌شان از صندل و کفش چوبی در بیرون و درون خانه استفاده می‌کردند. الیزابت سیمکو همسر فرماندار کانادای علیا در یادداشت‌های‌اش نوشته است که در سال ۱۷۹۱ که سوار کشتی شده بود صندل چوبی به پا داشت زیرا کف اتاق‌اش در کشتی هرگز خشک نبود. کفش و صندل چوبی را برای حفظ سلامت به پا می‌کردند اما ثابت شده بود که در خیابان‌های پر از گل و شل فایده‌ای نداشتند و گاهی خطرناک هم بودند. آرور دوپین نویسنده‌ی فرانسوی که پیش‌تر با

### کفش چوبی با پایه‌ی فلزی حلقوی ۱۸۰۰-۱۸۳۰

زنان آمریکای شمالی هم از موکاسن استفاده می‌کردند. الیزابت راسل اهل یورک (تورنتوی کنونی) در سال ۱۷۹۷ در نامه‌ای خطاب به دوست‌اش از خرید یک جفت موکاسن نوشته است که به عنوان هدیه برای دوست انگلیسی‌اش خریده است و می‌خواهد به لندن بفرستد. خانم سیمکو هم روی کفش‌های‌اش موکاسن می‌پوشید. آنه لانگتون در گزارشی تحت عنوان زنان وجیه کانادای علیا در سال ۱۸۴۰ نوشته است: پایپوش‌ها به طور معمول موکاسن است ... در بیرون هم موکاسن دیگری روی موکاسن اصلی می‌پوشند. ظاهراً موکاسن از قبل در انگلستان هم به کار می‌رفته است زیرا در نشریه‌ی انگلیسی بل اسمبلی در سال ۱۸۲۸ آمده است که موکاسن روکفشی خوبی است. مشخص نیست که موکاسن را از آمریکای شمالی

وارد می‌کردند یا در همان اروپا به تقلید از موکاسن اصل تولید می‌کردند. در کتاب زنان اثر گادی چاپ ۱۸۶۱ تصویر موکاسنی آمده است و آن را کفش کالسکه نامیده است. این موکاسن شباهت زیادی به موکاسن‌های اصل بومی دارد که در بسیاری از موزه‌های قوم‌شناسی وجود دارد و منتسب به قوم آروکواس است. البته این موکاسن زیره‌ی چرمی داشت که لابد به پیروی از پسندروز بود.

اروپایی‌هایی که در اواخر قرن شانزده به آمریکای جنوبی سفر می‌کردند از بومیان برزیلی نوشته‌اند که از شیرهی لاتکس زده‌ی درختی به نام کاجوک به معنای درخت گریان کفش، بطری و توپ درست می‌کردند. ژوزف پریستلی دانش‌مند انگلیسی کشف کرد که این ماده نوشته‌های مدادی را پاک کند و آن را کائوچو نامید.



▲ موکاسن بومی آمریکایی از جنس پوست آهو دارای زیره‌ی چرمی، آستر پنبه‌ای و حاشیه‌دوزی ابریشم ساخت سال ۱۸۲۰ در مانیتوبای کانادا

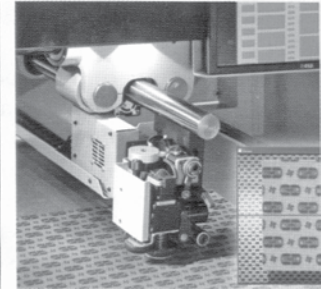
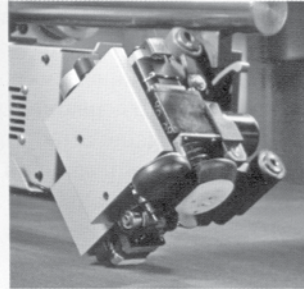
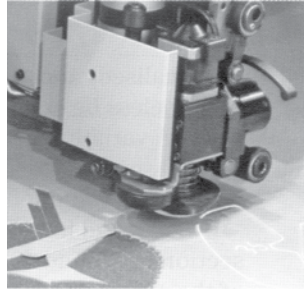
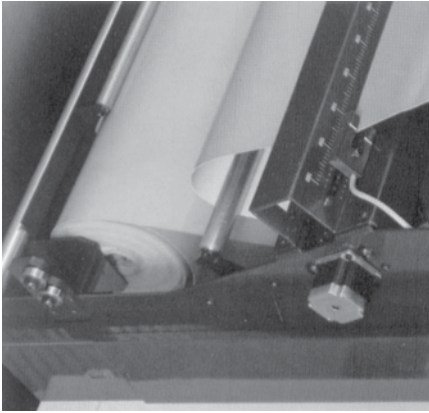

## کوملز: سازنده تجهیزات برش برای صنعت چرم

محصولات شرکت کوملز از سال ۱۹۴۳ با نوآوری‌های مداوم تولید می‌شده است. این شرکت در سال ۲۰۰۲ در پی تحقیقاتی عمقی شروع به بازاریابی CM ۴۴ کرد که نخستین مجموعه تجهیزات برش دارای هد دابل و تسمه نقاله بود. سه عملیات موقعیت‌دهی، برش و برداشتن قطعات به‌طور همزمان در CM ۴۴ صورت می‌گرفت.

**ماشین‌های نسل دوم:** مجموعه تجهیزات برش جدید CZ تکامل یافته تجهیزات برش اولیه‌ای است که نکات پیشرفته‌ی کار پژوهی در آن رعایت شده است و به راحتی توسط متصدیان برش قابل بازرسی است. روبه‌ی کار عمیق‌تر و متمایل امکان می‌دهد تا بتوان قطعات پوست بزرگی را درون این دستگاه قرار داد. حتی یک پوست کامل را هم می‌توان در آن قرار داد. این دستگاه در سه مدل M، L و XL عرضه شده است که تفاوت‌شان در پهنا و تسمه نقاله است. پهنا و تسمه نقاله در این سه مدل به ترتیب عبارتند از

۱/۶، ۲ و ۲/۴ متر. مدل CZ/M با پهنا ۱۶۰۰ میلی‌مترش انعطاف‌پذیری فراوانی را در فضای جمع و جوری عرضه می‌کند. این دستگاه پوست‌های کوچک و متوسط را طی یک گام فرآوری می‌کند و حتی نیمه پوست‌های بزرگ را به صورت طولی و به تدریج می‌توان به آن خوراند. این دستگاه با تجهیزات جانبی مناسبی که دارد بهترین راهکار برش مواد خام را به صورت رول، تکی یا لایه‌ای ارائه می‌دهد. مدل CZ/L با پهنا ۲۰۰۰ میلی‌متر می‌تواند کل طول چرم و نیم پوست گاوهای جوان را بگیرد و طی یک گام موقعیت‌دهی کند. این ویژگی و مایل بودن روبه‌ی کار در این دستگاه سبب تسهیل و تسریع کار و در نتیجه افزایش تولید می‌شود. مدل CZ/L با پهنا ۲۴۰۰ میلی‌متر می‌تواند چرم و نیمه پوست‌های گاوهای بزرگ سال را فرآوری کند. این مدل کامل‌ترین راهکار را در اختیار بخش تولید پایپوش و کالاهای چرمی می‌گذارد.

محصولات شرکت کوملز از سال ۱۹۴۳ با نوآوری‌های مداوم تولید می‌شده است. این شرکت در سال ۲۰۰۲ در پی تحقیقاتی عمقی شروع به بازاریابی CM ۴۴ کرد که نخستین مجموعه تجهیزات برش دارای هد دابل و تسمه نقاله بود. سه عملیات موقعیت‌دهی، برش و برداشتن قطعات به‌طور همزمان در CM ۴۴ صورت می‌گرفت.

**ماشین‌های نسل دوم:** مجموعه تجهیزات برش جدید CZ تکامل یافته تجهیزات برش اولیه‌ای است که نکات پیشرفته‌ی کار پژوهی در آن رعایت شده است و به راحتی توسط متصدیان برش قابل بازرسی است. روبه‌ی کار عمیق‌تر و متمایل امکان می‌دهد تا بتوان قطعات پوست بزرگی را درون این دستگاه قرار داد. حتی یک پوست کامل را هم می‌توان در آن قرار داد. این دستگاه در سه مدل M، L و XL عرضه شده است که تفاوت‌شان در پهنا و تسمه نقاله است. پهنا و تسمه نقاله در این سه مدل به ترتیب عبارتند از

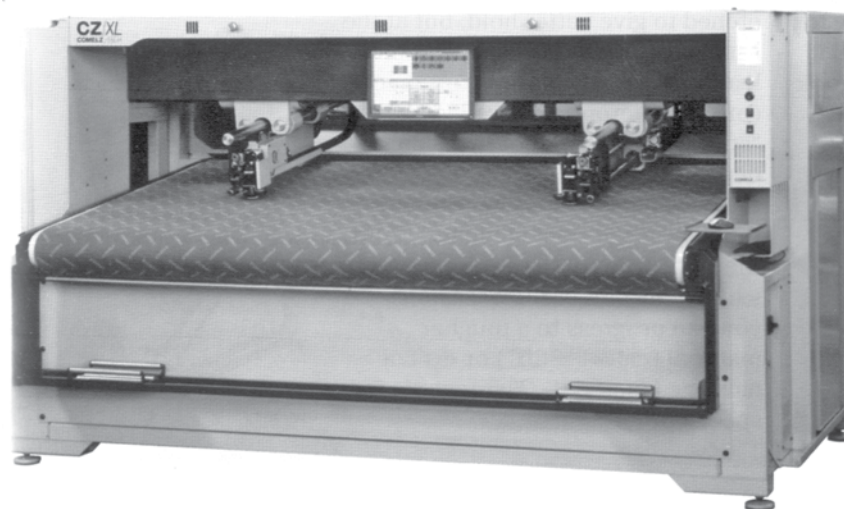

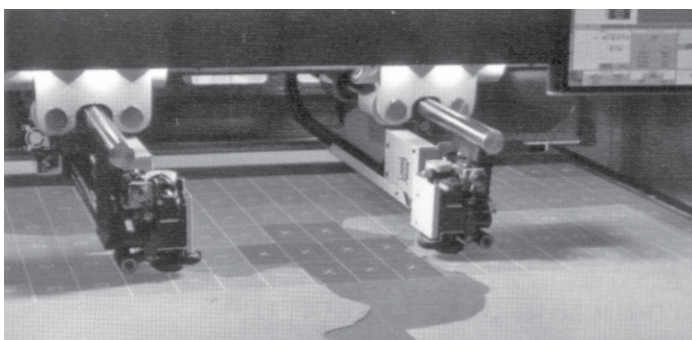
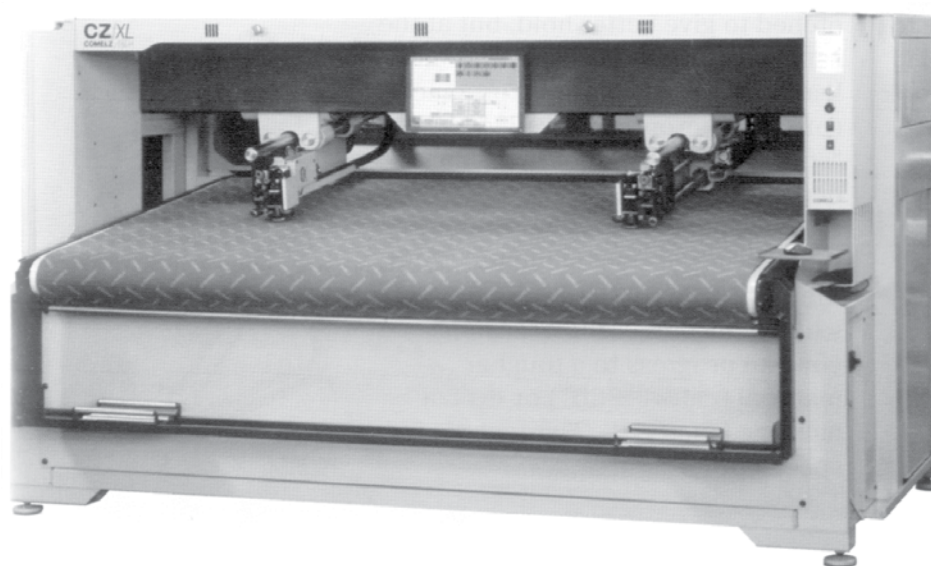

**ویژگی ها:** نکات کار پژوهی به خوبی در این دستگاهها رعایت شده است و متصدی به خوبی می تواند بر آن نظارت کند (تا عمق ۱/۶ متر)، بازوهای تلسکوپی و معلق نیز برد کاری هدها را افزایش می دهد بی آن که مانع دید شود. پروژکتورهای لیزری نوساز نیز همواره رویت پذیری کامل و بهینه ی قطعات پوست را تضمین می کند. سامانه ی چراغ LED نیز روشناییدستگاه را تأمین می کند و سمت و سوی آن طوری است که از بازتاب مستقیم جلوگیری شود. سامانه ی پیشرفته ی مکش چرم نیز تعداد زیادی از ریز قطعه های مستقل را کنترل می کند و وسعت هر ریز قطعه فقط ۱۴\*۱۰ است. در نتیجه سطوح بدون پوشش قسمت های نامرتب چرم به حداقل می رسد. **ابزارها:** این گروه ابزار (نوسان ساز، قلم علامت گذاری و غیره) که تمامی آن توسط کوملر طراحی و ساخته شده است. سریع، چابک و قابل اطمینان است. تعویض ابزارها را نیز می توان سریع و راحت انجام داد. سامانه های قوی مهندسی باعث بهینه شدن کار نهایی می شود فرسایش تیغه ها را کاهش می دهد. با نرم افزار پیشرفته ی کنترل می توان کیفیت و کارکرد را به صورت مستقیم و ساده به حداکثر رساند.

**لوازم جانبی:** ایستگاه کاری پشتی دارای پایشگر و پروژکتور لیزری است که برداشتن و بازبینی قطعات برش داده شده را در محیطی مجهز و روشن میسر می کند. یک سامانه ی مشاهده ی چند نقطه ای توسعه ای هم وجود دارد که در حین کارکردن ماشین، اطلاعات لازم برای برش مجدد و تصحیح علامت گذاری در سطوح کج و معوج را میسر می کند.

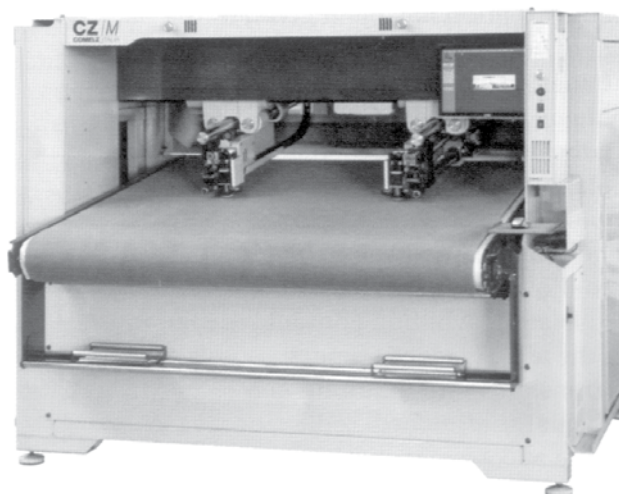

## برنامه نمایشگاه‌های چرم و کفش

- مواردی که ماهنامه بازار چرم و کفش در آن غرفه دارد با حروف پررنگ مشخص شده است.
- حتماً قبل از حضور در نمایشگاه با مراجعه به وب سایت مورد نظر از عدم تغییر تاریخ برگزاری نمایشگاه اطمینان حاصل کنید، در غیر این صورت مسئولیتی متوجه نشریه نمی باشد.
- اغلب نمایشگاه‌ها در روز آخر ۲ ساعت زودتر به پایان می رسند.

تاریخ شمسی	تاریخ میلادی	روزهای هفته	نام نمایشگاه	موضوع	محل برگزاری	اینترنت - پست الکترونیک
۲۸ آذر - اول دی	۲۲-۱۹ دسامبر	سه شنبه تا جمعه	نمایشگاه کیف و کفش و محصولات چرم مشهد	کیف، کفش و محصولات چرمی	ایران مشهد	www.expo.ir
● ساعت برگزاری: ۴ بعدازظهر تا ۹ شب ● مکان برگزاری: مرکز نمایشگاه‌های بین‌المللی مشهد						
۲۶-۲۹ دی	۲۷ فوریه تا اول مارس	یکشنبه تا چهارشنبه	Qomshoes نمایشگاه کفش و صندل قم	کفش و صندل قم	ایران قم	Shoesqom.ir
● ساعت برگزاری: ۳ بعدازظهر تا ۹ شب ● مکان برگزاری: نمایشگاه بین‌المللی قم						
۲۰-۲۲ بهمن	۹-۱۱ فوریه	جمعه تا یکشنبه	Quarter SHOESTART فصل کفش	مد کفش و کیف	آلمان اشکودیتس	www.quartershoestart.com
● ساعت برگزاری: ۹ صبح الی ۶ بعدازظهر ● مکان برگزاری:						
۲۹ بهمن تا ۲ اسفند	۱۸-۲۱ فوریه ۲۰۲۴	یکشنبه تا چهارشنبه	Mipel مپل	مد کیف پاییز و زمستان ۱۴۰۳	ایتالیا میلان	www.mipel.com
● ساعت برگزاری: ۹/۳۰ صبح تا ۷ شب ● مکان برگزاری: Fieramilano						
۲۹ بهمن تا ۲ اسفند	۱۲-۱۸ فوریه ۲۰۲۴	یکشنبه تا چهارشنبه	Ayomod میکام	مد کفش پاییز و زمستان ۱۴۰۳	ایتالیا میلان	www.themicam.com
● ساعت برگزاری: ۹/۳۰ صبح تا ۷ شب ● مکان برگزاری: Fieramilano						
۱-۳ اسفند	۲۰-۲۲ فوریه ۲۰۲۴	سه شنبه تا پنجشنبه	Lineapelle لیناپله	مواد اولیه و ماشین‌آلات چرم و کفش	ایتالیا میلان	www.lineapelle-fair.it
● ساعت برگزاری: ۹ صبح تا ۶/۳۰ بعدازظهر ● مکان برگزاری: Fieramilano						
۱۳-۱۵ اسفند	۳-۵ مارس ۲۰۲۴	یکشنبه تا سه شنبه	SHOES DUSSELDORF	مد کفش	آلمان دوسلدورف	Shoes-dusseldorf.com
● ساعت برگزاری: ۹/۳۰ صبح تا ۶ بعدازظهر ● مکان برگزاری: Areal Bohler						
۹-۱۲ اسفند	۲۸ فوریه-دوم مارس ۲۰۲۴	چهارشنبه تا شنبه	AYMOD آی مد	مد کفش پاییز و زمستان ۱۴۰۳	ترکیه استانبول	Aymod.com
● ساعت برگزاری: ۱۰ صبح تا ۶ بعدازظهر ● مکان برگزاری: IFM						

تاریخ شمسی	تاریخ میلادی	روزهای هفته	نام نمایشگاه	موضوع	محل برگزاری	اینترنت - پست الکترونیک
۱-۴ فروردین	۲۳-۲۰ مارس ۲۰۲۴	چهارشنبه تا شنبه	Mosshoes مس شوز	مد کفش	روسیه مسکو	www.mosshoes.com
● ساعت برگزاری: ۱۰ صبح تا ۶ بعدازظهر ● مکان برگزاری: Gostiny Dvor						





تولید کننده انواع کفش های مردانه و زنانه  
کارخانه: تبریز، کیلومتر ۵ جاده تهران، خیابان صنعتی دوم  
فاکس: ۰۴۱-۳۶۳۷۳۰۲۴  
تلفن واحد بازرگانی: ۰۴۱-۳۶۳۷۳۰۲۴-۵  
دفتر تهران: خیابان خیام شمالی، پاجنار، کوچه کارکن اساسی، ساختمان آفاق  
فاکس: ۰۲۱-۵۵۶۳۵۹۳۱  
تلفن: ۰۳۰۱-۵۵۵۹۵۳۰۰  
www.afagleather.com info@afagleather.com



تولید کننده انواع کفش های مردانه  
مدیریت: حلاجی  
نشانی: تهران، خیابان انقلاب، خیابان رامسر، پلاک ۹، طبقه اول  
تلفن: ۸۸۱۴۰۴۱۳ - ۸۸۱۴۱۳۳۳ فاکس: ۸۸۳۲۳۵۸۵  
مدیر تولید: ۰۹۱۲۳۱۹۳۸۴۳  
مدیر فروش: ۰۹۱۲۱۸۶۱۳۵۰  
E-mail: gas.hallaji@gmail.com



تولیدی کفش حامی  
مدیریت: یوسف کلیانی  
تولید کننده انواع کفش های چرمی اسپرت و کلاسیک  
نشانی: باغ سپه سالار، کوچه علی پورکرمی،  
نیش بن بست اول، پلاک ۲  
تلفن: ۰۲۱-۳۶۴۱۹۵۲۹  
واتس آپ: ۰۹۰۲۶۶۸۶۱۶۲  
hamidshoes544



گروه تولیدی  
کفش پاتریس  
مدیریت: خمانیان  
تولید کننده انواع کفش های ورزشی و اسپرت  
تلفن: ۰۲۱-۶۶۲۹۸۴۸۵  
فاکس: ۰۲۱-۶۶۱۳۱۴۸۵  
همراه: ۰۹۱۲۳۳۹۴۰۸۰  
Email: patris.shoe.co@gmail.com



مدیریت: احتشامی  
تولید کننده کفش زنانه، مردانه و صندل طبی  
نشانی: خیابان فردوسی، بالاتر از منوچهری، کوچه صبح امروز پلاک ۱۳/۱  
تلفن: ۰۲۱-۶۶۷۲۲۸۴۱ همراه: ۰۹۱۲۲۵۹۱۰۰۲  
تلفن: ۰۲۸۳-۶۶۳۴۰۶۶۳۴۴ همراه: ۰۹۱۲۲۷۴۴۶۶



### گروه صنعتی کفش فرزین

مدیرعامل: ناصر فرزین

تولید کننده انواع کفش های مردانه مجلسی، ایمنی و  
پرسنلی با زیره تزریق مستقیم PU  
نشانی کارخانه: تبریز، کیلومتر ۱۰ جاده تهران  
روبروی کافی شاپ وحید، کوی صنعتی آهو  
تلفن: ۰۴۱-۳۶۳۷۱۴۷۸-۳۶۳۷۲۰۳۵  
همراه: ۰۹۱۴۱۱۵۶۸۳۱



### شرکت کفش آی سودا سالار

مدیرعامل: عبدالمجید چینی ساز

تولید کننده انواع کفش و صندل زیره PU  
دفتر مرکزی: قم، جاده کاشان، ترسیده به میدان بقیه... کوچه ۱۶ (عالیباغ)  
پلاک ۵۸، ساختمان کفش آی سودا  
موبایل: ۰۹۱۲۱۵۱۹۷۷۳ تلفن: ۰۲۵-۳۷۲۱۲۴۰۰-۱  
فکس: ۰۲۵-۳۷۲۱۲۴۰۲ کدپستی: ۳۷۱۴۱-۳۷۱۴۶  
دفتر تهران: بازار، چهارسوق بزرگ، کوچه غریبان، پلاک ۱۵۸  
تلفن: ۰۲۱-۵۵۶۲۹۶۱۰ تلفکس: ۰۲۱-۵۵۵۷۵۷۱۶  
www.isoodasalar.com www.isooda-shoes.com  
E-mail: isooda@isooda-shoes.com E-mail: info@isoodasalar.com



مورلو تولید کننده محصولات نگهداری و مراقبت از چرم

دفتر مرکزی: ۰۲۱ ۹۲۰۰۲۵۵۰

@morelloofficial  
mymorello.com



### کفش پی اند پی

تولیدکننده کفش‌های مردانه اسپرت و کلاسیک

مدیریت: حلاجی

نشانی: تهران، میدان فردوسی، خیابان انقلاب روبه روی

خیابان ایرانشهر، جنب کفش پارس، پلاک ۷۳۶

تلفن: ۰۲۱-۶۶۷۵۲۹۹۵-۶ فکس: ۰۲۱-۶۶۷۵۲۹۹۷

همراه مدیر فروش: ۰۹۱۲۵۱۱۱۱۴۶ (محسن حلاجی)

همراه مدیر تولید: ۰۹۱۲۳۵۰۳۳۵۹ (ایرج حلاجی)



### کفش گاندو (جکال)

تولید و عرضه کفش‌های کلاسیک، اسپرت و فانتوفل

نشانی کارگاه: میدان فردوسی، کوچه گلپور، پلاک ۴۵

۶۶۷۴۵۸۹۰

محمد اسکندری: ۰۹۱۲۳۴۸۲۴۷۳



GUCCI

تولید کننده جدیدترین کفش‌های کلاسیک مردانه

مدیریت: کلاته - رسولیان

دفتر فروش: تهران، انتهای خیام جنوبی، کوچه شهید جلالی ثانی،

پلاک ۱

تلفن: ۵۵۶۲۳۶۶۱

همراه: ۰۹۱۲۲۸۳۲۰۳۶ - ۰۹۱۲۳۹۳۴۴۱۰



### مجموعه تولید و توزیع کفش بهپا

مدیریت: فتاح احمدی

دفتر مرکزی: تبریز، خیابان دارائی، بازار

حرمخانه، شماره ۱۶۲

تلفن: ۰۴۱-۳۵۲۶۱۴۵۵ فکس: ۰۴۱-۳۵۲۶۱۴۱۶

نشانی تولیدی: تبریز، خیابان عباسی، پارک چشم‌انداز،

کوی اصلانی، شماره ۳۷/۱

تلفن: ۰۴۱-۳۵۲۷۶۴۲۵ ۰۴۱-۳۵۲۸۸۳۲۷

همراه: ۰۹۱۴۴۸۵۱۲۹۹ خسرو احمدی

www.behpashoe.com info@behpashoe.com



تولید و پخش کفش‌های چرمی مردانه تیس

مدیریت: محمد شیعه

نشانی: تهران، خیابان خیام، روبروی بازار پاچنار،

کوچه کارکن اساسی، پلاک ۶۸

تلفن: ۰۲۱-۵۵۶۲۴۲۱۳ ۰۲۱-۵۵۶۳۳۰۳۷

همراه: ۰۹۱۲۱۸۶۱۳۲۶

تلگرام و واتس آپ: @taisshoesco



### گروه تولیدی دکتر زست

تولید و پخش انواع کیف و کفش چرمی زنانه

مدیریت: رشیدی

نشانی: خیابان باغ سپه سالار (صف) - کوچه امیدآزادیخواه

کوچه شیخ صیف الدین - پلاک ۸

تلفن: ۰۲۱-۳۳۹۰۸۷۷۱ همراه: ۰۹۱۲۵۱۳۹۴۷۵

instagram:@dr\_zhest



### تولیدی کفش ۲۱

تولید و پخش انواع کفش‌های چرمی مردانه، زنانه

اسپرت، فانتوفل، مجلسی

مدیریت: علیرضا درودیان

نشانی: تهران، خیابان خیام شمالی، بالاتراز پاچنار

کوچه امین، نبش پاساژ ایساتیس، پلاک ۳۶

تلفن: ۰۲۱-۵۵۱۵۲۵۰۴ همراه: ۰۹۱۲۶۴۹۷۶۵۹

تلفن: ۰۲۱-۵۵۵۷۸۳۹۶ همراه: ۰۹۰۲۲۱۲۱۷۴۶

Telegram: @twentyoneleather

www.leather21.com



### گروه تولیدی صنعتی

### کفش فرزین

تولید کننده کفش‌های مردانه با رویه چرم و با زیره تزریقی Pu

مدیرعامل: علی شگری فرزین

تلفن فروش: ۰۴۱-۳۶۳۷۲۵۸۷-۹

فکس: ۰۴۱-۳۶۳۷۶۰۶۸ تلفن کارخانه: ۰۲-۰۹۰۱-۳۶۳۷۰۹۰۱

نشانی: تبریز - کیلومتر ۷ جاده تهران کد پستی: ۵۱۵۹۱۴۳۱۸۸

www.farzinshoe.com



**تولیدی کفش ای اند پی**  
(ایکات سابق)

تولیدکننده و پخش‌کننده  
انواع کفش‌های مردانه اسپرت

مدیریت: علیپور

دفتر فروش: بازار تهران - خیابان خیام - پایین‌تر از چهارراه گلوبندک  
مجتمع ایستاتیس - طبقه همکف پلاک ۱۱ و طبقه دوم پلاک ۱۰  
تلفن: ۰۲۱-۵۵۸۰۲۶۲۹ فکس: ۰۲۱-۵۵۵۷۰۱۱۹  
همراه: ۰۹۱۲-۳۸۵۷۷۵۹



نوروزی

تولیدکننده کفشهای طبی ارتوپدی و دیابتی

خیابان فردوسی خیابان تقوی پلاک ۴۸

۰۹۱۲۵۹۵۳۱۵۲ ۰۲۱۶۶۳۴۳۲۵۴ www.arssshoes.com



**کفش لیون**

تولیدکننده انواع کفش و سرپایی با  
زیره pu - pvc و ایربولینگ

LION

نشانی: تهران - خیابان پانزده خرداد - بازار - چهارسوق بزرگ  
روبروی پست بانک - پلاک ۸۳

تلفن دفتر فروش: ۰۵۵۶۳۷۵۰۸ - ۰۳ - ۵۵۶۳۳۴۰۳  
موبایل: ۰۲۱۶۵۴۸۷ - ۰۹۱۲ - تلفکس: ۵۵۸۹۸۵۸۹

@lionshoes



تولیدکننده انواع کیف‌های کراس بادی، مجلسی و اداری چرم طبیعی

آماده همکاری با برندهای چرمی

مدیر فروش: عمرانی

شماره‌های تماس: ۰۵۱-۳۸۶۷۱۶۱۳ همراه: ۰۹۱۵۲۵۴۲۸۵۱

www.shaparakleather.com

instagram:@shaparakleather

محصولات چرمی



**کروکو تولیدکننده محصولات چرمی**

دفتر مرکزی: ۰۲۱۹۱۰۷۰۰۰۶

www.croco.ir

crocoofficial



**صنایع چرم خادم حسینی (زیویک)**

تولیدکننده انواع چرم و محصولات چرمی  
(کمربند، کیف اداری، کیف پول، هدایای تبلیغاتی و ...)  
مدیرعامل: کیوان خادم حسینی

نشانی کارخانه: ورآمین - چرمشهر - خیابان ماهان ۲  
خیابان ساری پلاک ۱۰۱ تلفن: ۰۲۱-۳۶۷۷۰۴۶۵  
همراه: ۰۹۱۲-۳۹۶۹۵۸۶ ۰۹۱۲-۵۳۴۹۱۱۸



**مارال چرم**

شرکت صنایع تولیدی مارال چرم  
مدیریت: برادران حسینی خواه  
تولیدکننده انواع محصولات چرمی  
نشانی: البرز، شهرک صنعتی بهارستان، خیابان باغستان شمالی، گلستان  
نهم ساختمان مارال چرم  
تلفن: ۰۲۱-۹۱۰۰۹۰۹۴ ۰۲۶-۹۱۰۰۹۰۹۴  
www.mymaral.com  
info@mymaral.com



**صنایع چرم دیرینه**

تولید و پخش انواع محصولات چرمی

مدیریت: سید محمد ظهیرالدینی

کارگاه: ۰۲۱-۷۷۶۲۳۹۸۳

دفتر مرکزی: ۰۲۱-۷۷۶۸۶۵۲۶

فکس: ۰۲۱-۷۷۶۸۶۵۲۷

همراه: ۰۹۱۲۳۴۵۳۰۸۲

## کفش‌های طبی و صندل‌های راحتی



### کفش طبی لیمو طب

مدیریت: جواد خاوری

تولیدات شرکت لیمو طب کاملا استاندارد و منطبق با ارگونومی پا بوده و کفی‌های کفش طبی این شرکت آنتی‌باکتریال، تماما طبی و بسیار راحت می‌باشد.

دفتر مرکزی: تهران، خیابان سعدی شمالی، کوچه دیبا، شماره ۱۲

تلفن: ۰۲۱-۳۳۹۵۱۹۵۲-۳

۰۲۱-۳۳۹۰۶۷۶۱

فکس: ۰۲۱-۳۳۹۳۳۶۳۸

شبکه پیامک: ۰۹۳۳۸۲۸۶۲۴۴

www.limooteb.ir

limootebi

### کفش طبی گلیوش

تولیدکننده انواع صندل و کفش‌های راحتی

مدیریت: هادی آوش

نشانی: تهران، جاده ساوه، سه راه آدران، خیابان سی متری شهید ستاری شرقی، بعد از ده متری دوم، ده متری الوند، پلاک ۸ و ۱۷

تلفن: ۰۲۱-۵۶۳۳۷۴۰۷

مدیریت: ۰۹۱۲۶۲۸۱۷۴۸

مدیر فروش: ۰۹۱۹۸۰۷۳۴۷۷

www.gol-poosh.com

### SHAFATEBNOVIN

\* گروه صنعتی شفا طب نوین

کفش و صندل طبی

تولید و پخش کفش و صندل طبی

با زیره های P.U و کفی های پلی یورتان

نشانی: تهران، خیابان انقلاب، خیابان بهار جنوبی

برج بهار، طبقه 10، واحد 764,747

۰۲۱-۷۷۶۱۶۰۳۷ ۰۲۱-۷۷۶۱۶۷۰۳ ۰۲۱-۷۷۶۱۵۸۱۶

۰۲۱-۷۷۶۱۶۱۵۸ ۰۲۱-۷۷۶۱۵۸۱۶ ۰۲۱-۷۷۶۱۶۷۰۲

ارسال پیام تلگرامی 09391750607

کفش فاخر  
FAKHER SHOES

شماره ثبت: ۲۹۴۲۶۱



تولیدکننده انواع دمپایی و صندل‌های راحتی مردانه و بچگانه

مدیریت: یوسف قوامی مشفق

نشانی کارخانه: قم - جاده قدیم کاشان (بلوار خلیج فارس) کوچه عالیباف

پاساژ کارآفرین، طبقه همکف، پلاک ۱۴

تلفن دفتر فروش: ۰۲۵-۳۷۴۰۵۱۰۱ همراه: ۰۹۱۲۴۵۲۸۹۳۹

شماره واتساپ: ۰۹۱۲۴۵۲۸۹۳۹



### تولیدکننده انواع صندل‌های طبی و اسپرت جی او

مدیریت: گورگن مارکاریان

نشانی: تهران، باغ سپهسالار، کوچه امیدآر ادیخواه، کوچه مظفری

پلاک ۴۵، ساختمان کارنو، (زیرزمین)

تلفن: ۰۲۱-۳۳۱۱۲۳۱۹ همراه: ۰۹۱۲۱۴۶۳۵۶۰

نماینده مرکزی: ۰۲۱-۲۲۳۱۹۹۸۸



### گروه تولیدی توسان

تولید و فروش انواع کفش‌های ماشینی

EVA - PVC - PU

نشانی: قم، جاده قدیم قم تهران (بلوار خداکرم)، کوچه ۱۶

تلفن: ۰۲۵-۳۶۶۴۱۱۰۰ همراه: ۰۹۱۲-۲۵۲۵۸۰۷

Telegram: @tusanshoe

Instagram: tusanshoe



### گروه تولیدی عصر طلایی

(ای تی آر)

مدیریت: میرضرابی

تولید و پخش انواع کفش و صندل

نشانی: قم - جاده قدیم کاشان - بلوار خلیج فارس

کوی ۱۶ (عالیباف)

تلفن: ۰۲۵-۳۷۲۱۰۵۹۱-۲

همراه: ۰۹۱۲-۳۵۳۴۰۶۴

### پاشنه

## RafikHeel

### پاشنه رافیک

تولیدکننده پاشنه‌های خاص کفش زنانه

تلفن: ۰۲۱-۳۳۹۲۴۴۸۴

www.rafikheels.com

اینستا: rafik\_heels

## چرم طبیعی



### شرکت نیلو چرم (سهامی خاص)

مدیرعامل: امیر شمیرانی

تولیدکننده انواع چرم‌های سبک و سنگین و سالامبور

نشانی کارخانه: چرمشهر ورامین، کاشان ۲، بیجار ۱

تلفن: ۳۶۷۷۰۵۶۹-۳۶۷۷۰۲۶۹

دفتر مرکزی: تهران، خیابان سعدی شمالی، کوی بخارا، ساختمان

بنی‌هاشم، طبقه اول، پلاک ۳

همراه: ۰۹۱۲۳۵۰۰۱۳

E-mail: Nilooleather@yahoo.com

کد پستی: ۳۳۷۸۴۱۱۲۷۹۰

## شرکت چرم آفتاب Aftab

تولید کننده انواع چرم های سبک و سنگین

تاسیس: ۱۳۵۰

مدیرعامل: جواد پور منطقی

۰۹۱۵۱۱۳۳۸۵۰

مدیر فروش: ۰۹۱۲۰۴۴۹۴۷۰

دفتر فروش: ۰۵۱۳۷۱۲۹۴۷۰

Aftableather.ir



عرضه کننده انواع چرم های طبیعی

مدیریت: سلطانی

نشانی: سعدی شمالی - کوچه جابرزاده - پاساژ شرکا

پلاک ۲۸ و ۲۶

تلفن: ۰۲۱-۳۶۸۷۱۳۴۰ ۰۲۱-۳۳۹۸۸۴۹۲

همراه: ۰۹۱۲۲۳۴۰۷۱۸



## چرم بابک

تولید کننده انواع چرم های طبیعی سبک و سنگین

مدیریت: بابک فصیحی

نشانی کارخانه:

چرمشهر ورامین، خیابان شیراز، خیابان دست راست

قطعه B ۱۵۶ تلفن: ۳۶۷۷۰۴۴۲

دفتر فروش:

باغ سپه سالار (صف) - کوچه بیمه - پلاک ۳

تلفن: ۳۳۹۳۹۳۳۴ - ۳۳۹۹۸۷۵۰

تلفکس: ۳۳۹۹۸۷۴۸ همراه: ۰۹۱۲۱۹۸۷۷۴۷

## پاشنه



### پاشنه سیس

تولید کننده پاشنه کفش

زنانه، زیره، تکسون و قالب ماهیچه

مدیریت رومیک قازاریانس

کارخانه: ۰۲۱-۷۷۳۳۹۵۸۴ ۰۲۱-۷۷۳۴۹۴۰۲

فکس کارخانه: ۰۲۱-۷۷۳۳۹۴۳۲

فروشگاه مرکزی: ۰۲۱-۳۳۹۵۹۸۷۵

## شرکت تولیدی واکس بلرتو



تولید کننده انواع واکس های نگهدارنده، مراقبتی چرم طبیعی

تولید کننده محصولات شوینده و مراقبتی خودرو

نشانی: کرج، گوهردشت، بلوار انقلاب، نبش خیابان یاسمن

تلفن: ۰۲۶-۹۱۰۰۹۹۲۰

همراه: ۰۹۱۲۰۹۰۶۰۲۸ ۰۹۱۲۰۹۰۶۰۲۷ ۰۹۱۲۰۹۰۶۰۲۶

## مواد اولیه و لوازم تولید کفش



### تهران فنر

مدیریت: عابدی

طراحی و توزیع انواع شانگ و فنرهای فولادی کفش ایرانی و خارجی لوازم اولیه کیف و کفش

با سابقه درخشان در خدمت صنعت کفش ایران

نشانی دفتر مرکزی: تهران، خیابان سعدی شمالی، روبروی هتل شیراز، پاساژ

ادنون، پلاک ۱۶ تلفن: ۳۳۹۷۰۱۱۷-۳۳۱۱۸۹۷۵

همراه: ۰۹۱۲۱۰۲۲۳۲۷



شرکت سی سو پلیمر زرنما  
SISU POLYMER ZAKI NAMMA CO.

### شرکت سی سو پلیمر زرنما

مدیر عامل: فاطمه فاتح

تولید کننده: انواع پلی اوره تان گرید کفش و سندل، چسب، رنگ

دفتر مرکزی: قم - جاده کاشان - بلوار خلیج فارس - کوچه ۱۶

(عالیپاف) - ساختمان کارآفرین - طبقه ۵ - واحد ۵۱۶

کدپستی: ۳۷۱۴۱۳۱۲۵۱

تلفن: ۰۲۵-۳۷۴۰۵۰۴۰

۰۲۵-۳۷۴۰۵۰۴۰

موبایل: ۰۹۱۲۲۵۱۴۷۴۴

۰۲۵-۳۷۴۰۵۰۴۰

www.sisupz.com

E-mail: sisupz.com



### ماشین سازی سام

مدیریت: میثم رحمتی

مشاور، طراح و سازنده ماشین های خطوط زیره کفش PU، کفی طبی، فیلتر خودرو، دستگاه پخت لاستیک و چیلرهای

خنک کننده

نشانی: تهران، جاده ساوه، بعد از سه راه آدران، شهرک صنعتی

ایده آل صنعت سبلان (ده حسن)، شاهچراغی سوم، پلاک ۱۱

تلفن: ۰۲۱-۵۶۵۸۴۸۹۵

فکس: ۰۲۱-۵۶۵۸۷۳۲۱

همراه: ۰۹۱۲-۴۱۲۷۳۵۷



### کفی طبی کیمیا

تولید کننده کفی های طبی EVA، FOAM، SPONGE

تلفن: ۰۲۱-۳۶۴۶۳۵۴۶

همراه: ۰۹۱۲-۲۵۹۶۳۹۵

## خدمات آزمایشگاهی

### شرکت فنی مهندسی آزمون صنعت-فلاحي

سازنده ماشین آلات و تجهیزات آزمایشگاهی

#### صنایع چرم، کفش و نساجی

معرفی برخی از تجهیزات تولیدی شرکت:

دستگاه تست سایش

دستگاه تست قدم زنی انواع زیره (دمای معمولی و دمای زیرصفر درجه)

دستگاه تست انعطاف چرم و قددک و تکسون

دستگاه تست چسبندگی زیره مخصوص زیره های چندلایه

دستگاه تست ضربه و تست پرس پنجه های فولادی و پلیمری انواع کفش ایمنی

دستگاه تست جذب آب انواع کفی کفش و انواع پوتین

دستگاه تست عبور بخار آب چرم

دستگاه تست ترک رخ چرم لاستومتر

دستگاه تست سختی سنج SHORE A

دستگاه تست نفوذپذیری مواد PU تست نیزه

دستگاه تست کشش انواع چرم- تست دوخت-تست پارگی

دستگاه تست چسبندگی زیره به رویه -ولگانیزه

نشانی کارخانه: کرج، جاده قزلحصار، سهرابیه، جنب کمپ، پلاک ۷۹

نماینده گریز- ذاکری: ۰۹۱۴۶۵۲۷۹۱۲ و ۰۹۱۴۸۹۲۴۳۵۸

تلفن تهران: ۰۲۱-۴۴۵۰۵۰۸۳

تلفکس تهران: ۰۲۱-۷۷۰۰۱۳۸۶

همراه: ۰۹۳۷۳۵۴۱۱۸۵-۰۹۱۲۱۹۸۴۳۴۰

فلاحي: ۰۹۲۱۳۵۸۴۳۴۰

www.azmoon sanat falahi.com

www.asfic.com

E-mail: az\_toum@yahoo.com



### شرکت زرچرم

نماینده انحصاری:

✓ شرکت MELAMIN تولید کننده انواع قددک های حرارتی و حلالی در کشور اسلوانی

✓ شرکت PIDIGI تولید کننده انواع ورقه های سلولزی (تکسون) در کشور اسلوانی

✓ شرکت BARTOLI تولید کننده انواع فیبرهای صنعتی در کشور ایتالیا

✓ شرکت SPUMATEX تولید کننده انواع فوم های لاتکس در کشور اسپانیا

✓ شرکت PEMS تولید کننده انواع فنر و قطعات فولادی در کشور اسپانیا

✓ شرکت FLEXOSPUMA تولید کننده انواع فوم های PU در کشور پرتغال

✓ شرکت EUROMATRICI تولید کننده انواع قالب های فرم در کشور ایتالیا

✓ ارائه کننده انواع قددک های حلالی و منسوجات نبافته ساخت کشور چین

نشانی: خیابان سعدی شمالی، کوچه جابرزاده، پاساژ شرکا - طبقه همکف - واحد ۱۳

تلفن: ۳۳۹۵۹۱۶۷

فکس: ۳۳۹۷۳۲۶۶

WWW.ZAR-CHARM.COM

EMAIL: ZARCHARM@YAHOO.COM

## چاپ مارک اتویی گلچه (پی ام بی)

چاپ تصویر بدون حرارت روی زیره و فوم

چاپ روی چرم مصنوعی و طلق و پارچه

(چاپ روی نوار، کش، بند) (بافت مارک پارچه ای)

چاپ حرارتی روی چرم مصنوعی و طبیعی

تهران، باغ سپهسالار، کوچه آزادیخواه، پاساژ مبین، همکف پلاک ۹

تلفن: ۰۲۱۳۳۹۱۷۸۱۳-۰۹۳۵۱۱۲۸۷۶۲

# IIPSO

مجری انواع خدمات چاپی

تیسو مفتخر است با بکارگیری دستگاههای روز دنیا و با استفاده از بهترین مواد اولیه در زمینه چاپ روی پارچه و خدمات چاپ روی کفش، کیف و لباس در کنار شما باشد

— چاپ مدیا (بدری) — چاپ دی تی اف ۰۹۳۳۲۳۲۴۲۸۷

— چاپ کاترزی در ۳۷ رنگ — چاپ استیکر ۰۲۱۶۶۴۵۳۸۷۲

منیریه خیابان فردوس پلاک ۵ طبقه ۴ واحد ۵۱

## زیره

### زیره همراه

دوست قدم به قدم

تولید کننده انواع زیره های Tps , Pvc , Eva , Terno

مدیریت: آقازاده

نشانی: بازار- تکیه منوچهرخانی- پلاک ۳۲

دفتر مرکزی:

۰۲۱-۵۵۸۱۰۴۲۹ ۰۲۱-۵۵۸۹۵۴۰۰

فکس: ۰۲۱-۵۵۸۹۸۷۹۷

### استیل پا



تولیدکننده انواع زیره TPU-PU-PVC

نشانی: تهران، خیابان سعدی شمالی، کوچه جابرزاده،

کوچه مصدقی، پلاک ۱۴/۱

تلفن: ۰۲۱-۳۳۹۴۳۹۲۲ ۰۲۱-۳۳۹۹۴۴۴۹

تلفکس: ۰۲۱-۳۳۹۳۸۹۷۹

مدیر تولید: ۰۹۱۲۵۰۰۵۰۶۹ (عبدی)

مدیر فروش: ۰۹۱۲۲۱۶۹۴۹۲ (جمالی)

### صنایع زیره کفش پاس

رئیس هیئت مدیره: مهدی حاج قاسم مدیرعامل: افشین بیگری

تولیدکننده انواع زیره های PU, TR, TPU, PVC

دفتر فروش: تهران، سعدی شمالی، کوچه بیمه، پلاک ۱۸، طبقه اول

تلفکس: ۰۹۱۲۳۳۷۶۲۲۳-۳۳۹۲۴۴۰۱ ۰۳۳۹۶۴۸۹۷

کارخانه: شهر قدس، میدان قدس، انتهای خیابان چمن، انتهای

کوی الهی، درب سبز، پلاک ۷

۰۹۱۲۱۲۴۹۲۷۶ ۴۶۸۹۷۰۴۶-۸

WWW.PARSSOLES.COM INFO@PARSSOLES.COM



### گروه تولیدی صنعتی زیره کفش SKY

تولیدکننده PVC, PU, TR

مدیرعامل: محمد غلامی نژاد ۰۹۱۲۱۸۸۲۹۸۶

مدیر فروش و مالی: حمید نیکزاد ۰۹۱۲۱۷۸۷۳

مدیر تولید: علی غلامی نژاد ۰۹۱۲۶۵۰۳۵۴۷

نشانی: تهران، خیابان سعدی شمالی، کوچه جابرزاده، پاساژ مهدی

همکف، پلاک ۲۴ تلفن: ۰۳۳۹۱۰۷۳۰-۳۶۰۵۵۰۰۸ ۰۲۱-۳۶۰۵۵۰۰۸

تلفکس: ۰۳۶۰۵۷۹۳۲ واتساپ شرکت: ۰۹۳۶۱۲۱۷۸۷۳

## ماکت سازی

### ماکت سازی زیره کفش کاپیتان

طراحی از روی عکس و مهندسی معکوس

مخصوص قالب های فلزی و پلاستیکی

ساخت ماکت به روش Cad, Cam, Cnc, 3dprint

نشانی: شهرک صنعتی چهار دانگه- خیابان ۲۳- بعد از بلوار خیابان سهند

کوچه الوند- پلاک ۱۶

مدیریت: جعفری ۰۸۴-۰۹۱۲۶۴۳۶

تلفن: ۰۲۱-۲۸۴۲۴۵۲۲

www.maketsazi-kafsh.ir اینستا: maketsazi.kafsh



### تولیدی زیره بامبو

تولیدکننده انواع زیره های زنانه و مردانه P.U و P.V.C

مدیریت: مهدی خان محمدی

دفتر فروش: تهران - بازار - کوچه سیدولی - پاساژ خان محمدی

زیره کفش بامبو

تلفن دفتر: ۰۲۱-۵۵۱۶۵۶۹۴ ۰۲۱-۵۵۵۷۴۴۱۳

همراه مدیریت: ۰۹۱۲۳۱۱۲۳۶۱



## چرم تاپ

شرکت تولیدی یکتا چرم مدرن شرق

تولید، تهیه و توزیع انواع چرم مصنوعی  
کاربرد در صنایع مبلمان، کیف، کفش، سرسید، خودرویی و آستری  
شهرابی فراهانی: ۰۹۱۲۲۴۷۱۰۷۰ مجتهدی: ۰۹۱۲۵۰۰۵۰۹۹

نشانی فروشگاه: خیابان سعدی شمالی، کوچه جابرزاده، پاساژ سرزمین چرم، پلاک ۹  
تلفن: ۰۳۳۹۴۷۲۱۹-۳۳۱۱۷۰۵۱-۳۳۲۲۵۰۳۳۹ فکس: ۳۳۹۷۱۳۸۹  
نشانی دفتر: خیابان سعدی شمالی، روبروی هتل شیراز، پلاک ۴۷۴، واحد یک  
تلفن: ۰۳۳۹۵۸۹۴۱-۰۲۱ فکس: ۳۶۶۱۴۸۵۳

email:topcharm2012@hotmail.com



Micro Softy

## چرم صالح

تهیه و توزیع انواع چرم مصنوعی در مدل‌های روز  
مدیریت: صالح خرم آرائی

دفتر مرکزی: تهران، خیابان سعدی شمالی، باغ سپه سالار  
کوچه جابرزاده، پلاک ۴۵  
تلفن: ۰۳۳۱۱۵۲۰۲-۰۲۱ فکس: ۰۳۳۹۰۴۹۵۰-۰۲۱  
همراه: ۰۹۱۲۱۱۲۶۰۷۳



LPS

ال پی اس

مدیرعامل: حسن صفری

واردات جدیدترین و مرغوبترین چرم های مصنوعی مورد مصرف

کیف و کفش با مناسب ترین قیمت

نشانی: تهران، خیابان سعدی شمالی، کوچه بخارا، پلاک ۲۳

تلفن: ۰۳۳۹۱۱۴۹۰-۳۳۱۱۱۸۸۹ فکس: ۳۳۹۲۳۵۹۴

همراه: ۰۹۱۲۳۴۴۱۰۲۳



## شرکت تولیدی فومکار

تولید کننده چرم مصنوعی و ورق‌های PVC, PU - PVC  
جهت مصارف کیف، کفش، مبل، سرسید  
و مصارف داخلی اتومبیل و ورق‌های صنعتی

دفتر مرکزی: تهران، میدان فاطمی، ساختمان فاطمی، طبقه اول، واحد ۱۵  
تلفن: ۰۲۱-۸۸۹۹۱۸۴۲ فکس: ۰۲۱-۸۸۹۹۱۸۴۳  
کارخانه: ساوه، شهر صنعتی کاوه، خیابان آزادی، خیابان سوم،  
شرکت تولیدی فومکار

تلفن: ۰۸۶-۴۲۳۴۲۶۲۶-۹ همراه: ۰۹۱۲۱۱۸۴۷۳۸  
www.foamkar.com info@foamkar.com

تلفن دفتر فروش: ۰۲۱-۳۳۹۹۳۰۷۱

## قالب‌سازی



## قالب سازی پویا

طراحی، مهندسی معکوس و ساخت انواع  
قالب تزریق مستقیم کفش  
یک رنگ و دورنگ به روش  
CAD و CAM با دستگاه CNC

آدرس: تهران - بزرگراه آیت الله سعیدی

شهرک صنعتی چهار دانگه - خیابان ۱۵

(خیابان هفتم آهن کاران) پلاک ۴۰

تلفن: ۰۲۱-۵۵۲۶۶۱۹۳-۴

همراه: ۰۹۱۲-۴۱۶۲۷۵۹

۰۹۱۲-۲۰۴۶۳۱۳



## قالب سازی ایران فاتح

اولین تولیدکننده قالب های استاندارد ماهیچه کفش با دستگاه CNC

ایتالیایی در ایران

مدیریت: علی معافی تهرانی

پخش مواد اولیه کفی EVA

تلفن: ۰۹۱۲۱۰۱۱۳۳۲

تولیدکننده کفی EVA و تولیدکننده پارچه کفی

تلفن: ۰۹۱۲۶۰۴۱۲۴۸ سلطانی

دفتر مرکزی: تهران، سعدی شمالی، کوچه جابرزاده، پاساژ مهدی، شماره ۹

تلفن: ۰۲۱-۳۳۹۴۳۰۹۶-۰۲۱-۳۳۹۶۲۴۴۴-۰۲۱

INFO@IRANFATEHCO.COM

WWW.IRANFATEHCO.COM



## قالب‌سازی زاگرس

طراحی مهندسی معکوس و ساخت انواع قالبهای کفش  
به روش CAM, CAD با دستگاه CNC

سازنده انواع قالبهای تزریق مستقیم کفش، کانوایر (تک رنگ و دورنگ)

با بهترین و پیشرفته ترین نرم افزارهای روز دنیا

در اسرع وقت با بهترین کیفیت

کیفیت اتفاقی نیست، سابقه نشانگر آن است

مدیریت: ایرج محمدعلی

ایرج محمدعلی ۰۹۱۲۱۸۸۲۸۵۶ رضا محمدعلی ۰۹۱۲۲۸۳۷۰۸۵

نشانی: تهران، بزرگراه آیت الله سعیدی، شهرک صنعتی چهاردانگه،

خیابان ۱۵/۵ نیرو پلاک ۲۵

تلفن: ۰۲۱-۵۵۲۶۴۰۰۲ تلفکس: ۰۲۱-۵۵۲۶۴۰۰۱